



አማርኛ

እንደ አፍ መፍቻ ቋንቋ

የተማሪ መጽሐፍ



አንደኛ ክፍል



በአዲስ አበባ ት/ቢሮ ተዘጋጅቶ በደ/ብ/ብ/ሕ/ክ/መ/ትምህርት ቢሮ እና በዲላ መምህራን ት/ኮሌጅ የተስማማ

አማርኛ

እንደ አፍ መፍቻ ቋንቋ

የተማሪ መጽሐፍ

አንደኛ ክፍል



የዲ.ቲ.ሲ.ኤ.አ.አ. ትምህርት ሚኒስቴር
የዲ.ቲ.ሲ.ኤ.አ.አ. ትምህርት ቢሮ

አማርኛ

እንደ አፍ መፍቻ ቋንቋ

የተማሪ መፅሐፍ

አንደኛ ክፍል

አስማምቶ አዘጋጅች፡-

ዘላለም መለሰ

ዝናሽ ሰለሞን

እንዴ ጀምበሬ

የአስማምቶ ዝግጅት አርታኢ፡-

ፍቅርተ መኮንን



የደቡብ ብሔር ብሔረሰቦችና ሕዝቦች ክልላዊ መንግስት ትምህርት ቢሮ

ይዘት

ምዕራፍ አንድ.....	1
ቤተሰብ	1
ምዕራፍ ሁለት	20
ቤት.....	20
ምዕራፍ ሶስት.....	41
ትምህርት ቤት.....	41
ምዕራፍ አራት.....	59
ጓደኛዎቹ.....	59
ምዕራፍ አምስት.....	75
ተክሎች	75
ምዕራፍ ስድስት	89
የመንገድ ደህንነት	89
ምዕራፍ ሰባት.....	102
ተረት.....	102
ምዕራፍ ዘጠኝ.....	127
የግል ንዕስና አጠባበቅ	127
ምዕራፍ አስር	141
የቤት እንስሳት.....	141
ዋቢ መጻሕፍት.....	154

• መግቢያ

ይህ መፅሐፍ አማርኛ ቋንቋን በመጀመሪያ ቋንቋነት ለሚማሩ በደቡብ ክልል የሚገኙ የ፩(1)ኛ ክፍል ተማሪዎች የተዘጋጀ ነው። በዚህ መፅሐፍ የሚማሩ ተማሪዎች በቋንቋው የማዳመጥ፣ የመናገር፣ የማንበብ እና የመጻፍ ክህሎታቸውን እንዲያዳብሩ ታሰቦ የተዘጋጀ የመጀመሪያ ቋንቋ ሥርዓተ ትምህርት አካል ነው። የሚከተሉትን መሰረታዊ ጉዳዮችም አካቷል።

ተማሪዎች ስዕሎችን በመመልከትና ተረቶችን(ታሪኮችን) በማዳመጥ የማዳመጥና የመናገር ክህሎታቸውን እንዲያዳብሩ የሚረዱ መልመጃዎችን ይዟል። ያዳመጡትን ደግሞ በንግግርም ሆነ በፅሁፍ በግልፅ ቋንቋ መናገርና መጻፍ እንዲችሉ የሚረዱ መለማመጃዎችን አካቷል።

ተማሪዎች የቋንቋው ተተኪሪ ፊደላት የሚወክሏቸውን ድምፆች በመጻፍ፣ ተተኪሪ ፊደላትን በተገቢው የፊደላት አሰዳደር በመጠቀም አዳዲስ ቃላትን እንዲማሩ ሆኖ ቀርቧል።

ተማሪዎች የተለመዱ ቃላትን ሲያዳምጡና ሲያነቡ የተዘውታሪ ቃላቱን ፍቺ አብረው መማር አለባቸው። በዚህም የሚያዳምጡትንና የሚያነቡትን ሀሳብ ይረዳሉ።

የቃላት-ዕውቀታቸውንም በማሳደግ ሐሳብን በንግግርና በፅሁፍ ይገልጻሉ።ተማሪዎች የተለያዩ ታሪኮችን(ተረቶችን) እና ሌሎች ፅሁፎችን አንብበው መረዳት ይችሉ ዘንድተደጋጋሚ የአንብቦ መረዳት ተግባራት ተካተዋል።



• ምክር ለወላጆች

ውድ የተማሪ ወላጆች(አሳዳጊዎች)

ልጆቻችን የቋንቋውን ትምህርት በአግባቡ ይገነዘቡ ዘንድ የእኛና የእርስዎ ጥምር እገዛ ያስፈልጋል፤ ስለሆነም ከዚህ በታች የተዘረዘሩትን ተግባራት ከግምት ውስጥ በማስገባት በቤት ውስጥ ልጅዎን ያግዙ።

፩. ለልጆቻዎ የተለያዩ ታሪኮች፣ ተረቶች፣ ወዘተ ይንገሯቸው ወይም ያንብቡላቸው።

፪. ለልጆቻዎ የንገሯቸውን ታሪክ(ተረት) መልሰው እንዲናገሩ ወይም እንዲተርኩ ያበረታቷቸው።

፫. በተማሪ መፅሐፍ ላይ የቀረቡትን ምንጻቦችና ተግባራት በየጊዜው እየተከታተሉ ያሰሯቸው።

፬. ልጆቻዎ በራሳቸው ተነሳሽነት ተተኪ ፊደላትን እንዲለዩና ቃላት እንዲመሰርቱ ያበረታቷቸው። እንዲሁም ታሪኮችን እንዲያዳምጡ፣ እንዲናገሩ፣ እንዲያነቡና እንዲፅፉ ያበረታቷቸው።

፭. ልጆቻዎ መምህሮቻቸው የሚሰጧቸውን ተግባራዊ ክንውኖች መተግበሪያ የሚሆኑ ቁሳቁሶች እና ሌሎችን በማሟላት የወላጅነት ግዴታዎን ይወጡ።

ምዕራፍ አንድ ቤተሰብ

የምዕራፉ አላማዎች

ከዚህ ምዕራፍ ትምህርት በኋላ ተማሪዎች፡-

- ተዘውታሪ ቃላትን አዳምጣችሁ ትዘረዝራላችሁ፤
- ስለጽህፈት ጽንሰ ሃሳብ የቀረበውን ገለጻ አዳምጣችሁ ከንደኞቻችሁ ጋር ትነጋገራላችሁ፤
- ተገቢ የሆነ የእርሳስና የእስክራብቶ አያያዝን ትማራላችሁ፡፡
- በፊደል ገበታ ላይ ያሉትን ሆሄያት ቅርጽ ለይታችሁ ታነባላችሁ፤
- “በ” እና የ“ቀ” ሆሄያትን ከነቤተሰቦቻቸው ትለያላችሁ፡፡

ማዳመጥ

ተዘውታሪ ቃላት

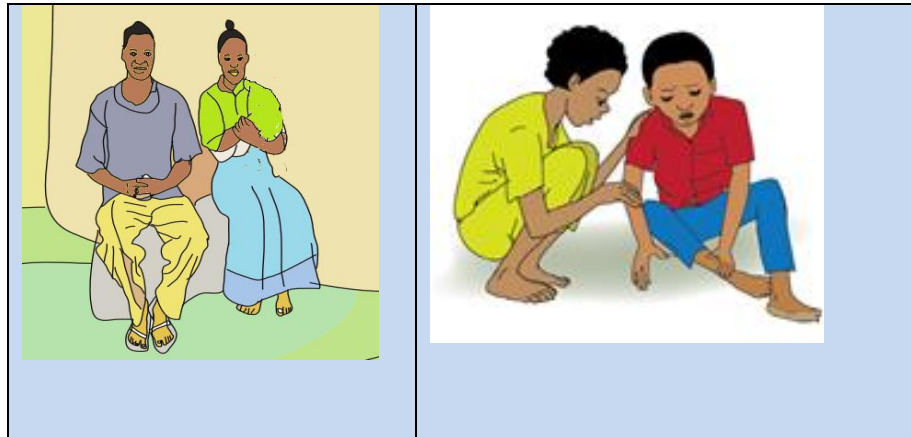

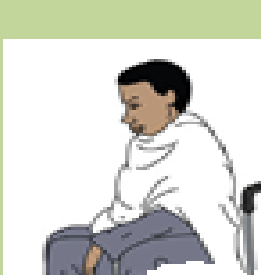
			
እናት	አባት	ወንድ ልጅ	ሴት ልጅ

መናገር

መልመጃ

የሚከተሉትን የቤተሰብ አባላት ስያሜዎች መምህራችሁ በሚነግሯችሁ መሰረት መልሳችሁ ጥሩ።

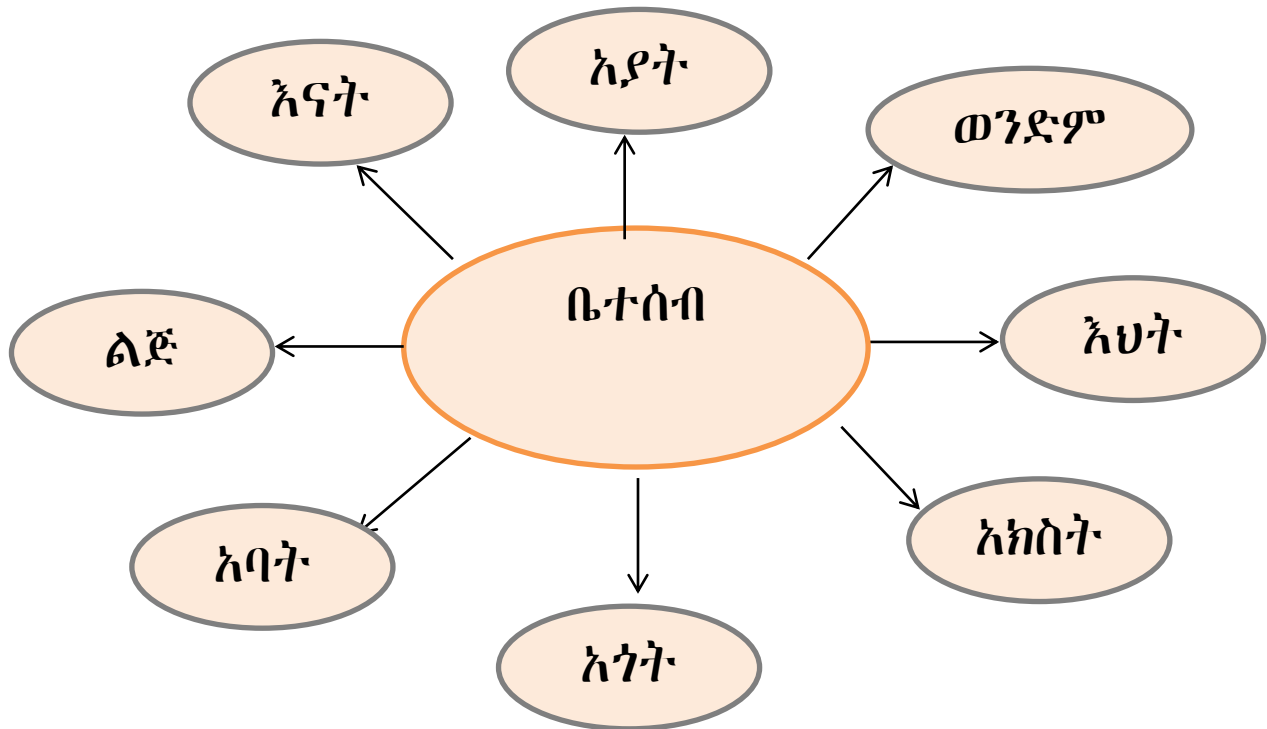

ከአዎንታዊ ግንኙነት መናገር

ከአዎንታዊ ግንኙነት ሆሳብ ጋር የተያያዙ የተለመዱ ቃላትና ሀረጎችን ለይቶ መናገር

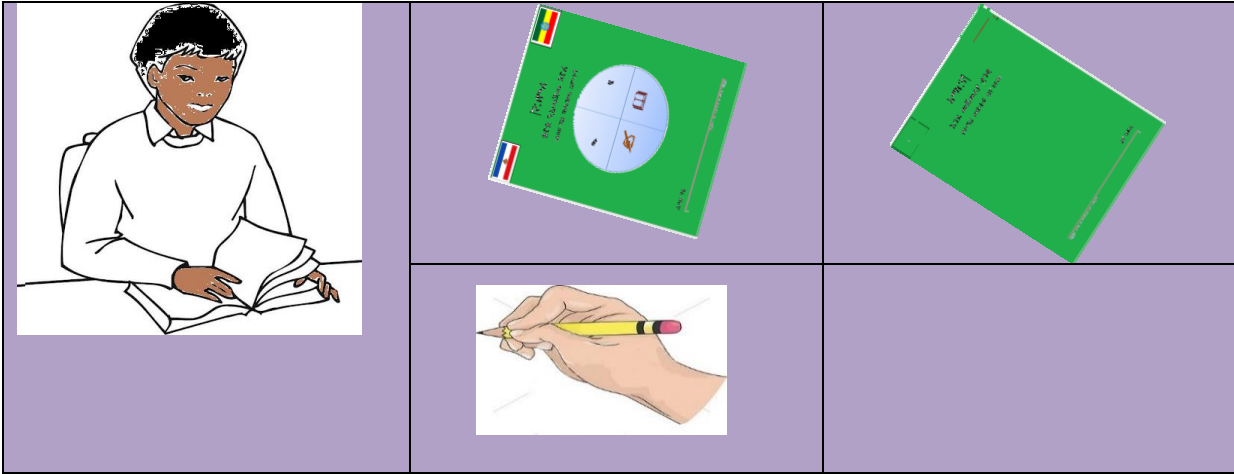

የፅሁፍ ግንኙነት ሆሳብ

መልመጃ

1. ቀጥሎ ያሉትን የፅሁፍ ፅንሰ ሆሳቦች ከጓደኞቻችሁ ወይም ከቤተሰብ ጋር በመወያየት ስሩ።

ቋሚ መስመር (||||:~::~)

ሀ. ቀጥሎ ባለው ክፍት ቦታ ቋሚ መስመርን ደጋግማችሁ ጻፉ።

አግድም መስመር (_____)

ለ. ቀጥሎ ባለው ክፍት ቦታ አግድም መስመርን ደጋግማችሁ ጻፉ።

ስላች መስመር (//////)

ሐ. ቀጥሎ ባለው ክፍት ቦታ ስላች መስመርን ደጋግማችሁ ጻፉ።

ግራ ቅንፍ ((((

መ. ቀጥሎ ባለው ክፍት ቦታ ላይ ግራ ቅንፍን ደጋግማችሁ ጻፉ።

ቀኝ ቅንፍ))))

ሠ. ቀጥሎ ባለው ክፍት ቦታ ላይ ቀኝ ቅንፍን ደጋግማችሁ ጻፉ።

ቀለበት ○ (○○○)

ፈ. ቀጥሎ ባለው ክፍት ቦታ ላይ የቀለበት ምልክትን ደጋግማችሁ ጻፉ።

☞ የተተኪሪ ፊደላትን ቅርፅ መለየት

1. ባለአንድ እግር ፊደላት

ቀ ተ ቸ ነ ኘ የ ገ ፐ

2. ባለሁለት እግር ፊደላት

ለ ሰ ሸ በ አ ከ ዘ ዠ ደ ጀ ጳ ሸ

3. ባለሶስት እግር ፊደላት

ጠ ጨ

4. እግር አልባ ፊደላት

መ ወ ዐ ፀ ሀ ፈ

መጻፍ

መልመጃ

ባለአንድ እና ባለሶስት እግር ፊደላትን ጻፉ።

ማዳመጥ



☞ በ "በ" እና በ "ቀ" ፊደላት የተመሰረቱ ቃላትን ከምስል ጋር ማንበብ

በ

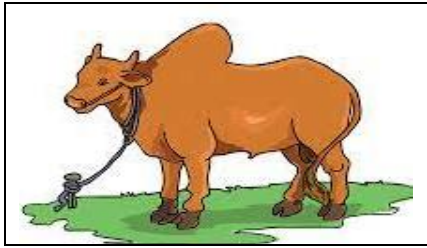

በሬ

ቀ



ቀበሮ

☞ ቃላት

□ በ "በ" እና በ "ቀ" ፊደላት የተመሰረቱ ቃላትን ማንበብ

በር

ቀባ

በሶ

ቀረ

📖 መጻፍ

መልመጃ

1. የ "በ" እና "ቀ" ፊደልን ደጋግማችሁ ጻፉ።
-

2. “ቦ” እና “ቀ”ን መነሻ በማድረግ ቃል መስርቱ።

ቦ = _____ ፣ _____ ፣ _____

ቀ = _____ ፣ _____ ፣ _____

ቦ

ቀ



ቦና

ቀራ

በ “ቦ” እና በ “ቀ” ፊደላት የተመሰረቱ ቃላትን ማንበብ

ቦቦ

ቀጣ

ቦቡ

ቀም

መልመጃ

1. የ“ቦ” እና “ቀ” ፊደላትን ደግማችሁ ጻፉ።

ቦ _____ ፣ _____ ፣ _____

ቀ _____ ፣ _____ ፣ _____

2. “ቡ” እና “ቁ” ፊደላትን መነሻ ላይ በማድረግ ቃላት መስርቱ:

ሀ. ቡ = _____ ፣ _____ ፣ _____

ለ. ቁ = _____ ፣ _____ ፣ _____

ማዳመጥ



“ቢ” እና “ቁ” ፊደላትን ከምስል ጋር ማንበብ

ቢ

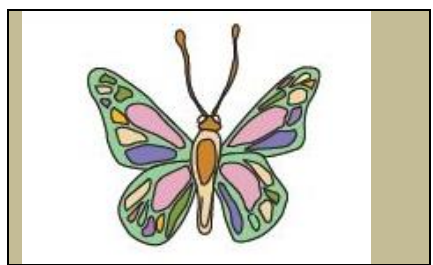

ቢራቢሮ

ቁ



ቁጣ

ቆይታ ቃላት

ቢሮ
ቀቢ

በቂ
ቂጣ

መጻፍ

መልመጃ

1.የ "ቢ" እና "ቂ" ፊደላትን ደግማችሁ ጻፉ።

ቢ _____ ፣ _____ ፣ _____

ቂ _____ ፣ _____ ፣ _____

2. "ቢ" እና "ቂ" ፊደላትን በቃል መነሻ ላይ በማድረግ ቃላትን ጻፉ።

ቢ= _____ ፣ _____ ፣ _____

ቂ= _____ ፣ _____ ፣ _____

ቆይታ "ባ" እና "ቃ" ፊደላትን ከምስል ጋር ማንበብ

ባ
↓



ባልዲ

ቃ
↓

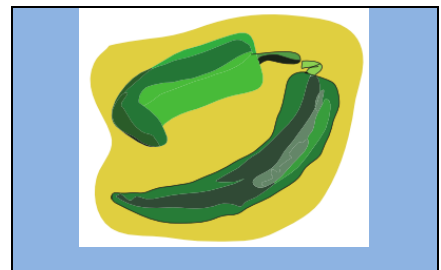

ቃሪያ

ቆታ ቃላት

በ"ባ" እና "ቃ" ፊደላት የተመሰረቱ ቃላትን ማንበብ።

ባላ	ቃል
ባባ	በቃ
ካባ	ደቃ

ጽ መጻፍ

መልመጃ

1. "ባ" እና "ቃ" ፊደላትን ደጋግማቸው ጻፉ።

ባ _____ ፣ _____ ፣ _____
 ቃ _____ ፣ _____ ፣ _____

2. "ባ" እና "ቃ" ፊደላትን በቃል መነሻ ላይ በማድረግ ቃል ጻፉ።

ባ = _____ ፣ _____ ፣ _____

ቃ = _____ ፣ _____ ፣ _____

ማዳመጥ



☞ "ቤ" እና "ቄ" ፊደላትን ከምስል ጋር ማንበብ

ቤ
↓



ቤት

ቄ
↓

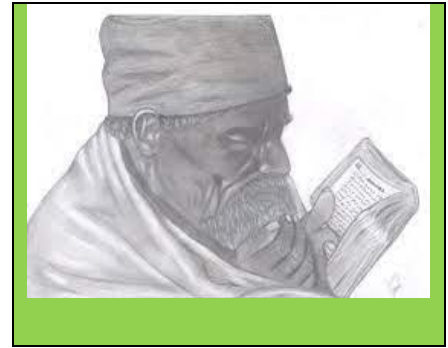

ቄስ

☞ ቃላት

በ"ቤ" እና "ቄ" ፊደላት የተመሰረቱ ቃላትን ማንበብ።

ቤቢ

ሱቄ

ቅቤ

ሳቄ

ልቤ

ቄራ

✍ መጻፍ

መልመጃ

1. "ቤ" እና "ቄ" ፊደላትን ደጋግማችሁ ጻፉ።

ቤ _____ ፣ _____ ፣ _____

ቄ _____ ፣ _____ ፣ _____

2. "ቤ" እና "ቄ" ፊደላትን በመጠቀም ቃላት መስርቱ።

ቤ = _____ ፣ _____ ፣ _____

ቄ = _____ ፣ _____ ፣ _____

☞ "ብ" እና "ቅ" ፊደላትን ከምስል ጋር ማንባብ

ብ
↓

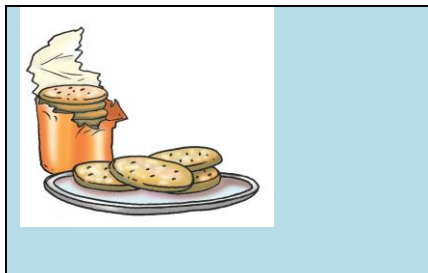

ብስኩት

ቅ
↓



ቅርጫት

☞ ቃላት

ብር	ቅል
ብላ	ቆቅ
ብቻ	ቅዳ

✍ መጻፍ

መልመጃ

1. የ"ብ" እና የ"ቅ"ን ፊደላት ደጋግማችሁ ጻፉ።

ብ _____ ፣ _____ ፣ _____

ቅ _____ ፣ _____ ፣ _____

2. “ብ” እና “ቅ” ፊደላትን በመጠቀም ቃላት መስርቱ።

ብ= _____ ፣ _____ ፣ _____

ቅ= _____ ፣ _____ ፣ _____

☞ “ቦ” እና “ቆ” ፊደላትን ከምስል ጋር ማንብብ

ቦ
↓



ቦቲ

ቆ
↓



ቆስጣ

☞ ቃላት

ዳቦ

ቆሎ

ቦይ

ቆላ

ሽቦ

ስቆ

✍ መጻፍ

መልመጃ

1. የ“ቦ” እና የ“ቆ”ን ፊደላትን ደጋግማችሁ ጻፉ።

ቦ _____ ፣ _____ ፣ _____

ቆ _____ ፣ _____ ፣ _____

2. “ቦ” እና “ቆ” ፊደላትን በመጠቀም ቃላት መስርቱ።

ቦ = _____ ፣ _____ ፣ _____

ቆ = _____ ፣ _____ ፣ _____

መጻፍ

መልመጃ

ቀጥሎ ተዘበራርቀው የተቀመጡትን ፊደላት በቅደም ተከተል ጻፉ።

ቤ ቡ ባ በ ቦ ብ ቢ

ቁ ቁ ቃ ቀ ቆ ቅ ቂ

መልመጃ

በሚከተሉት ሆሄያት ቃላት ጻፉ።

1. በ = _____

ቀ = _____

2. ቡ = _____

ቁ = _____

3. ቢ = _____

ቂ = _____

4. ባ = _____

ቃ = _____

5. ቤ = _____

ቁ = _____

6. ብ = _____

ቅ = _____

7. ቦ = _____

ቆ = _____

☞ ተተኪ ፊደላት

በ	ቀ	ቡ	ቁ	ቢ	ቂ	ባ	ቃ	ቤ	ቄ	ብ	ቅ	ቦ	ቆ
---	---	---	---	---	---	---	---	---	---	---	---	---	---

መልመጃ

1. ከ“በ - ቀ” እስከ “ቦ - ቆ” ያሉትን ፊደላት በክፍት ቦታው ደግማችሁ ዓፉ።

2. የተዘለሉ የ“በ”ን እና “ቀ”ን ፊደላት በትክክል አሟልታችሁ ዓፉ።

በ _____ ቤ _____
 ቀ _____ ቆ _____

3. በምሳሌው መሰረት የተጓደለውን ፊደል አሟሉ።

ምሳሌ፡- ቡ ቁ

1. ቄ _____
2. ___ ቦ
3. ቃ _____
4. ብ _____
5. ቂ _____

4. ስዕሎቹ ከወከሉት የመጀመሪያ ፊደል ጋር አዛምዱ።

በ



ቢ



ቂ

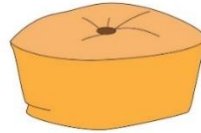

ባ



ቃ



ቤ

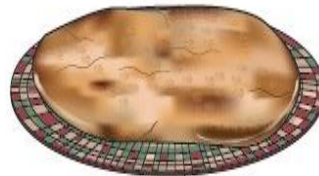

ቆ



የክለሳ ጥያቄዎች

1. የተጓደሉትን የ“በ” እና “ቀ” ዘር ሆሄያትን አሟልታችሁ ባሩ።

በ _____ ባ _____ በ

ቀ _____ ቅ _____

2. የ“በ” እና “ቀ” ፊደል ዘሮችን መነሻ በማድረግ ቃል ጻፉ።

ምዕራፍ ሁለት

ቤት

የምዕራፉ ዓላማዎች

ከዚህ ምዕራፍ ትምህርት በኋላ ተማሪዎች፡-

- የሚነበብላችሁን ታሪክ በማዳመጥ መልዕክቱን ትናገራላችሁ፤
- በመኖሪያ ቤታችሁ ውስጥ ያሉ ቁሳቁሶችን ትናገራላችሁ፤
- አዳዲስ ሆሄያትን ታነባላችሁ፤
- ባለሁለት ፊደል ቃላትን ትፅፋላችሁ።

👂 አዳመጦ መናገር

መምህራችሁ የሚያነቡላችሁን ምንባብ አዳምጡና ጥያቄዎችን መልሱ



📖 ንባብ

👉 ተተኪሪ ፊደልን ከምስል ጋር ማንበብ

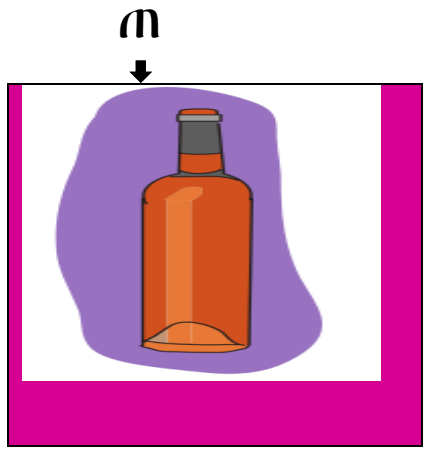

ጠርሙስ



መጥረጊያ

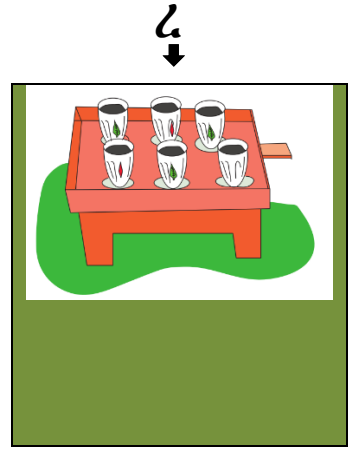

ረከቦት

ቆይታ ቃላት

በተተኪሪ ፊደላት የተመሰረቱ ቃላትን ማንበብ

ጠቡ
ላጠ

መጣ
ቆመ

ረሳ
ቀረ

የተተኪሪ ፊደል ከምስል ጋር ማንበብ

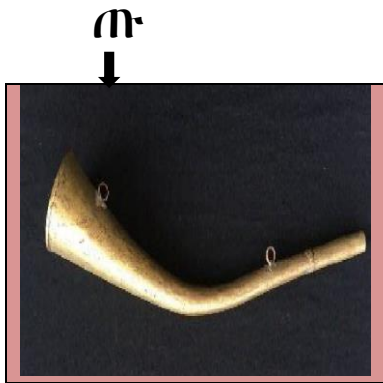

ጠ-ሩንባ

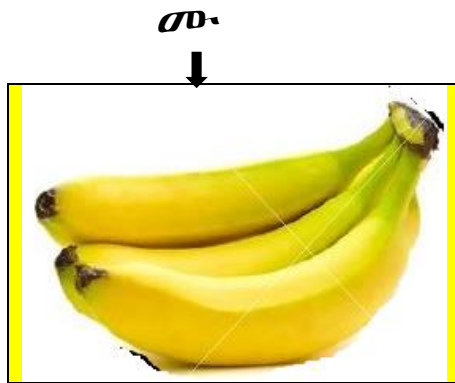

መ-ዝ

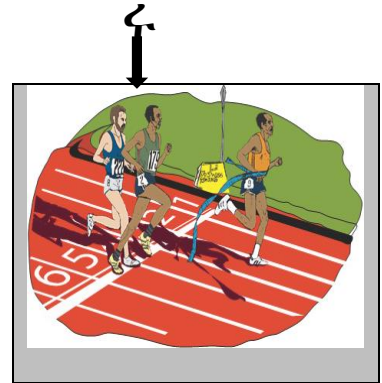

ረ-ጫ

ቆይታ ቃላት:-

በተተኪሪ ፊደላት የተመሰረቱ ቃላትን ማንበብ



ጠት
ጠጦ

መዝ
መቅ

ሩቅ
ሩዝ

 **ንባብ**

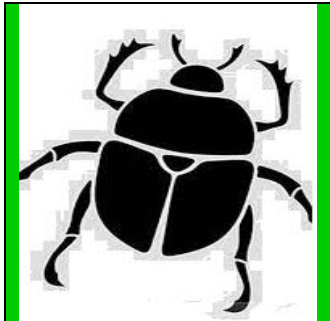
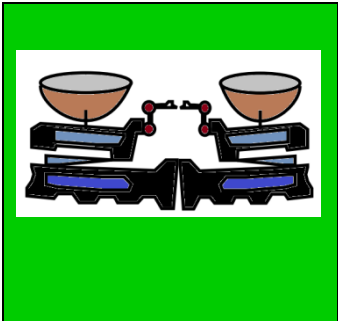
☞ ተተኪ ፊደል ከምስል ጋር ማንባብ

<p>ጠ</p> <p>↓</p>  <p>ጠንዚዛ</p>	<p>ሚ</p> <p>↓</p>  <p>ሚዛን</p>	<p>ሪ</p> <p>↓</p>  <p>ሪዝ</p>
--	---	---

☞ **ቃላት**

በተተኪ ፊደላት የተመሰረቱ ቃላትን ማንባብ

ቡጠ	ሚጠ	መሪ
ጠመ	ሚሚ	ሱሪ

ተተኪሪ ፊደል ከምስል ጋር ማንበብ

ጣ

ማ

ራ

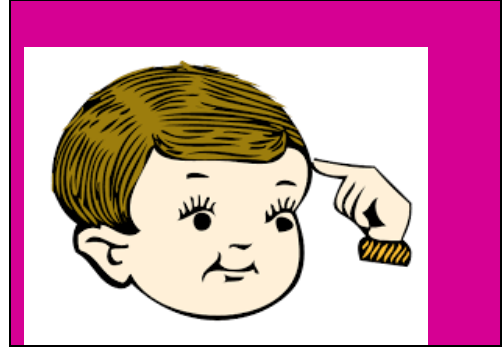

ጣሳ

ማንጎ

ራስ

ቃላት

በተተኪሪ ፊደላት የተመሰረቱ ቃላትን ማንበብ

ጣመ

ማር

ራራ

ጣጣ

ስማ

ሰራ

ንግብ

ጤ

ሜ

ራ

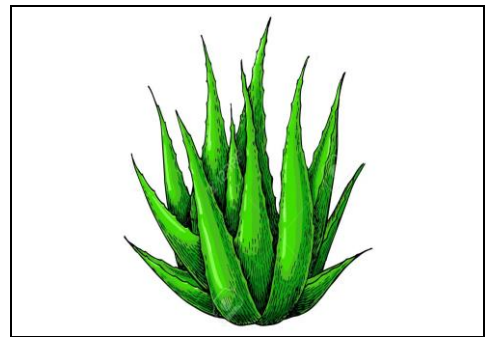

ጤፍ

ሜዳ

ራት

ቃላት

ጤና
ቢጤ

ስሜ
ሜዳ

በሬ
ማሬ

መጻፍ

ከዚህ በታች በቀረበው ክፍት ቦታ ላይ ፊደላትን ደጋግማችሁ ጻፉ።

ጤ - ጤና

ሜ - ሜዳ

ሬ - በሬ

.....
.....
.....

.....
.....
.....

.....
.....
.....

ተተኪ ፊደል ከምስል ጋር ማንበብ

ጥ
↓



ጥንቸል

ም
↓

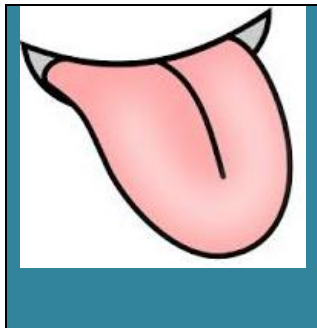

ምላስ

ር
↓



ርግብ

ቆይታ ቃላት

ጥም
ጥጥ
ጥሬ

ምሳ
ስም
ምጥ

ርቆ
ጥር
ማር

ግንባታ

ተተኪ ፊደል ከምስል ጋር ማንበብ

ጠ ↓	ሞ ↓	ሮ ↓
		
ጠጣ	ሞተር ሳይክል	ሮጠ

ቆይታ ቃላት

በተተኪ ፊደል የተመሰረቱ ቃላትን ማንበብ

ጦር	ሞቀ	ዶሮ
ጡጡ	ማሞ	ሽሮ
ፊጦ	ሞተ	መሮ

፩ መጻፍ

መልመጃ

1. ከዚህ በታች ባለው ባዶ ቦታ ከ“ጠ” እስከ “ጦ” የተጓደሉትን ሆሄያትን አሟልታችሁ ዓፉ።

ጠ ___ ___ ___ ___ ___ ጦ

2. ከዚህ በታች ባለው ባዶ ቦታ ከ“መ” እስከ “ሞ” ያሉትን የተጓደሉ ሆሄያት ዓፉ።

መ ___ ___ ማ ___ ___ ___

3. ከዚህ በታች ባለው ባዶ ቦታ ከ“ረ” እስከ “ሮ” ያሉትን የተጓደሉ ሆሄያት ዓፉ።

ረ ሩ ___ ራ ___ ___ ሮ

4. በተማራችሁት ፊደላት ባለ ሁለት ሆሄ ቃል ጻፉ።

፪ ማዳመጥ

መምህራችሁ “አናጺው” በሚል ርዕስ የሚያነቡላችሁን ምንባብ እያዳመጣችሁ በመሀል የሚጠይቁችሁን ጥያቄዎች መልሱ።



📖 ንባብ

👉 ተተኪሪ ፊደል ከምስል ጋር ማንብብ

ደ
↓



ደብተር

ተ
↓



ተራራ

ፈ
↓

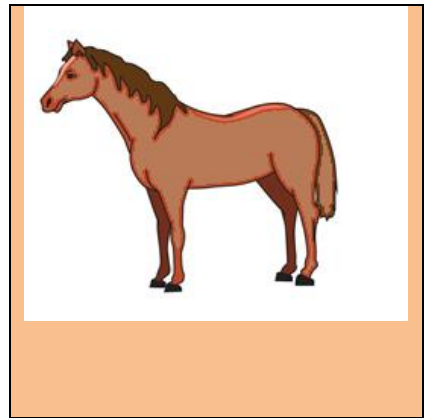

ፈረስ

👉 ቃላት

በተተኪሪ ፊደላት የተመሰረቱ ቃላትን ማንብብ

ደጅ

ደማ

ተራ

ሞተ

ፈራ

ፈታ

☞ ተተኪሪ ፊደል ከምስል ጋር ማንበብ

ዱ

ቱ

ፋ

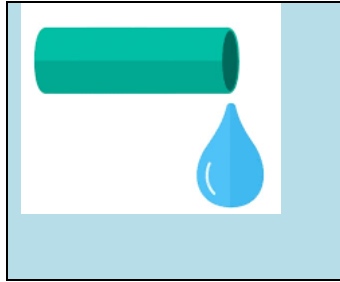

ዱባ

ቱቦ

ፋት

☞ ቃላት

በተተኪሪ ፊደላት የተመሰረቱ ቃላትን ማንበብ

ዱቤ

ጣቱ

ጠፋ

ዱላ

ቱባ

ሰፋ

📖 ንባብ

☞ ተተኪሪ ፊደል ከምስል ጋር ማንበብ

ዲ
↓

ቲ
↓

ፊ
↓



ዲሽ

ቲማቲም

ፊኛ

ቆታ ቃላት

በተተኪሪ ፊደላት የተመሰረቱ ቃላትን ማንበብ

ዲላ ቦቲ ፊት
ቴዲ ቤቲ ሰፊ

ቆታ ቃላት ፊደል ከምስል ጋር ማንበብ

ዲ
↓



ዲቦ

ታ
↓



ታንክ

ፋ
↓



ፋኖስ

ቆታ ቃላት

በተተኪሪ ፊደላት የተመሰረቱ ቃላትን ማንበብ

ዳር ቦታ ፋቀ
ቀዳ ታየ ሰፋ

☞ ተተኪ ፊደል ከምስል ጋር ማንበብ

ዴ



ስንዴ

ቴ



ቴሌቪዥን

ፌ



ፌስታል

☞ ቃላት

በተተኪ ፊደላት የተመሰረቱ ቃላትን ማንበብ

ሆዴ

ቤቴ

ፌጠ

ዳዴ

ጣቴ

ቡፌ

👂 ማዳመጥ

የኛ ቤተሰብ



ግንባብ

ተተኪሪ ፊደል ከምስል ጋር ማንበብ

ድ
↓



ድመት

ት
↓

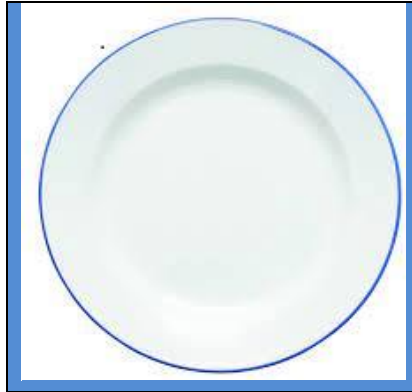

ትሪ

ፍ
↓



ፍራፍሬ

ቃላት

ድድ
ድሮ

ትል
ጣት

ፍሬ
ፍም

ተተኪሪ ፊደል ከምስል ጋር ማንበብ

ደ
↓



ደሮ

ቶ
↓



ቶምቦላ

ፎ
↓



ፎጣ

ቆታ ቃላት

ደቃ	መቶ	ፎቅ
ባዶ	ትቶ	ፎቶ

መልመጃ

1. ከዚህ በታች ባለው ባዶ ቦታ ከ “ደ- ዶ” የተጓደሉ ሆሄያት ጻፉ።

ደ ዶ _____ ዴ _____

2. ከዚህ በታች ባለው ክፍት ቦታ ከ “ተ - ቶ” ያሉትን የተጓደሉ ሆሄያት ጻፉ።

ተ _____ ቲ _____ ት _____

3. ከዚህ በታች ባለው ባዶ ቦታ ከ “ፈ - ፎ” ያሉትን የተጓደሉ ሆሄያት ጻፉ።

ፈ _____ ፎ _____

4. ከዚህ በታች ባለው ክፍት ቦታ በ “ደ፤ ተ እና ፎ” ባለሁለት ሆሄ ቃል ጻፉ።

ደ _____

ተ _____

ፎ _____

🔒 ተዘውታሪ ቃላት

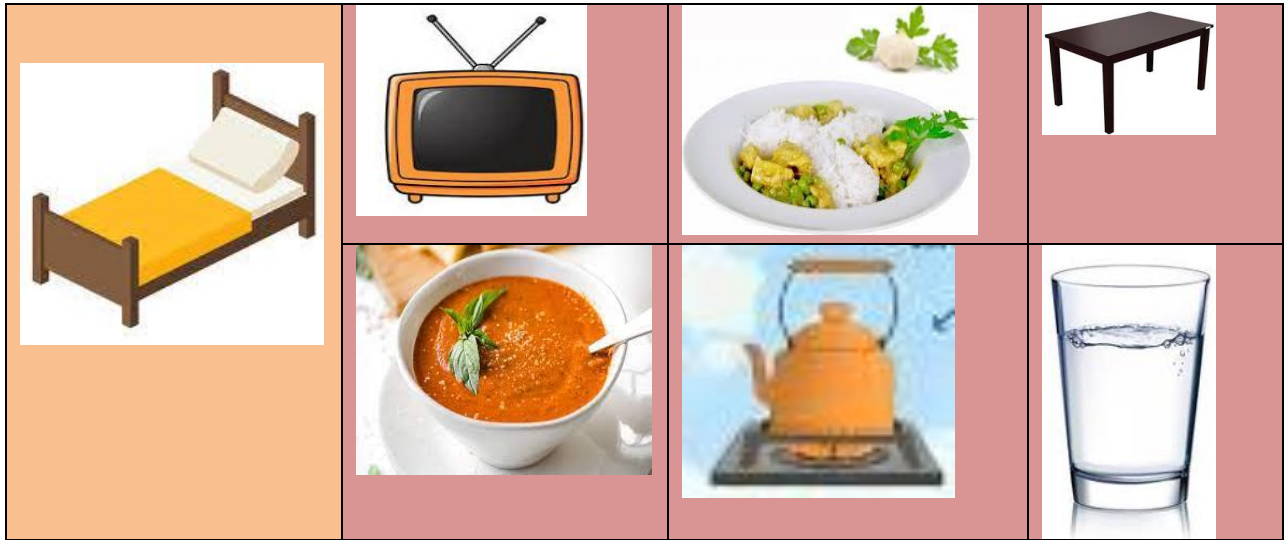

📖 ንባብ

👉 ተተኪሪ ፊደል ከምስል ጋር ማንበብ

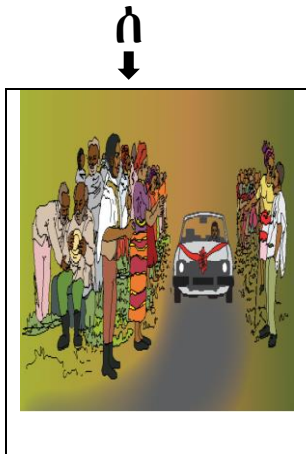

ሰርግ



አምፖል

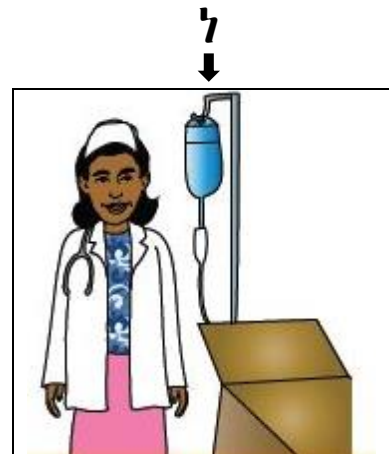

ነርስ

👉 ቃላት

ሰራ

አፍ

ነቃ

ሰጠ

አየ

ነዳ

☞ ተተኪ ፊደል ከምስል ጋር ማንበብ

ሱ



ሱፍ

ኡ

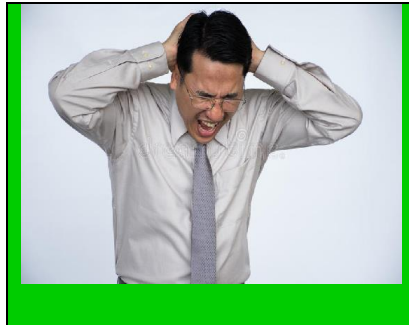

ኡኡ

ኑ



ኑግ

☞ ቃላት

በተተኪ ፊደላት የተመሰረቱ ቃላትን ማንበብ

ሱቅ

ረሱ

ኡፍ

ኡኡ

ኑሮ

ቀኑ

📖 ንባብ

👉 ተተኪሪ ፊደል ከምስል ጋር ማንብብ

ሲ



ሲሚንቶ

ኢ



ኢትዮጵያ

ኒ



ኒያላ

👉 ቃላት

በተተኪሪ ፊደላት የተመሰረቱ ቃላትን ማንብብ

ሲቃ

ኢሳ

ስኒ

መሲ

ቡኒ

👉 ተተኪሪ ፊደል ከምስል ጋር ማንብብ

ሳ



ሳሙና

ኣ



ና



ናና ከረመላ

ቆይታ ቃላት

በተተኪሪ ፊደላት የተመሰረቱ ቃላትን ማንበብ

ሳር

ሳፋ

ሳቅ

ናና

ፋና

ናማ

ግንባታ

ተተኪሪ ፊደል ከምስል ጋር ማንበብ

ሴ

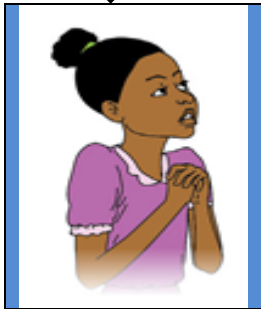

ሴት

ኤ

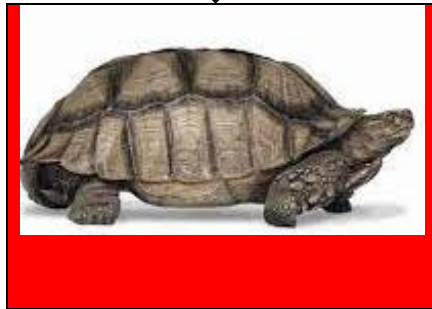

ኤሊ

ኔ

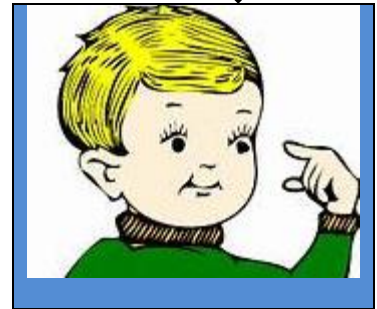

ኔን

ቆይታ ቃላት

በተተኪሪ ፊደላት የተመሰረቱ ቃላትን ማንበብ

ሴት

ሴም

ሴራ

ሴን

ኤን

ቀን

☞ ተተኪሪ ፊደል ከምስል ጋር ማንበብ



ስድስት

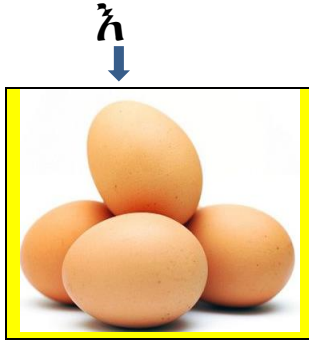

እንቁላል

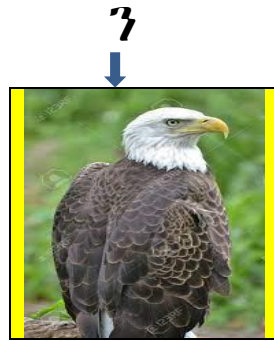

ንስር አሞራ

☞ ቃላት

በተተኪሪ ፊደላት የተመሰረቱ ቃላትን ማንበብ

ስም
ስር

እሱ
እማ

ንቁ
ንብ

☞ ተተኪሪ ፊደል ከምስል ጋር ማንበብ

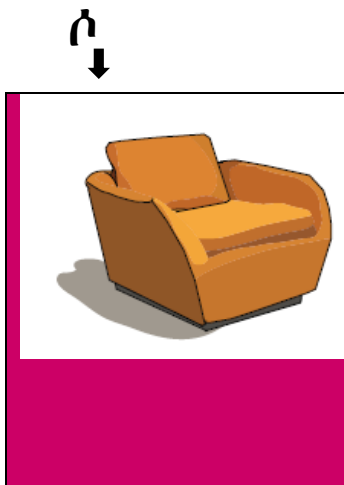

ሶፋ



አቸሎኒ



ኖራ

ቆጥር ቃላት

በተተኪሪ ፊደላት የተመሰረቱ ቃላትን ማንበብ

ሶል	እና	ኖረ
በሶ	አሞ	መኖ

የምዕራፍ ማጠቃለያ

በዚህ ምዕራፍ አዳዲስ ፊደሎችን ተምራችኋል። የ “ጠ”፣ “መ”፣ “ረ”፣ “ደ”፣ “ተ”፣ “ፈ”፣ “ሰ”፣ “አ” እና “ነ” ፊደሎችን ከነዘራቸው ለይታችኋል። እነዚህን ፊደሎች ከስዕሉ ጋር በማዛመድ አይታችኋል። በተጨማሪም በፊደሎቹ ባለሁለት ሆሄ ቃል በመመስረት ተለማምዳችኋል።

የክለሳ ጥያቄዎች

ትዕዛዝ፡- በሚከተለው ሠንጠረዥ ውስጥ ተዘበራርቀው የገቡትን ሆሄያት በቅደም ተከተል አስተካክላችሁ ጻፉ።

ደ	ተ	ፈ	ና	ቶ	ኔ	ፍ
አ	ዱ	ቱ	ፋ	ፎ	ት	ኦ
ነ	ኩ	ዲ	ቲ	ፊ	እ	ዶ
ዳ	ኑ	ኢ	ን	ኬ	ድ	ቴ
ዶ	ኒ	ፊ	ኣ	ዴ	ታ	ፋ

መልመጃ

ከዚህ በታች ባለው ባዶ ቦታ የተጓደሉትን የ“ሰ”፣ “ነ”፣ “ጠ”፣ “አ” እና “ደ” ዘሮች በማሟላት ዓፉ።

- | | | | | | | | |
|----|---|-------|-------|-------|-------|-------|-------|
| 1. | ሰ | _____ | _____ | _____ | ሰ | _____ | _____ |
| 2. | ነ | _____ | ነ | _____ | _____ | ነ | ኖ |
| 3. | ጠ | ጠ | _____ | _____ | _____ | _____ | ጠ |
| 4. | አ | _____ | _____ | _____ | _____ | _____ | አ |
| 5. | ደ | _____ | _____ | ደ | _____ | _____ | |

ምዕራፍ ሶስት ትምህርት ቤት

የምዕራፉ አላማዎች

ከዚህ ትምህርት በኋላ ተማሪዎች፡-

- ስዕልን በማየት ታሪኩን ትገምታላችሁ፤
- የሚነበብላችሁን ታሪክ በማዳመጥ መልዕክቱን ትገልጻላችሁ፤
- ከትምህርት ቤት ጋር የተገናኙ ተዘውታሪ ቃላትን ትለያላችሁ፤
- አዳዲስ ሆሄያትን ታነባላችሁ፤
- ባለሶስት ሆሄ ቃላትን ትመሰርታላችሁ፤

ማዳመጥ

መምህራችሁ የሚያነቡላችሁን ምንበብ አዳምጣችሁ ጥያቄዎችን መልሱ





ተዘውታሪ ቃላት



📖 ንባብ

👉 ተተኪሪ ፊደል ከምስል ጋር ማንበብ

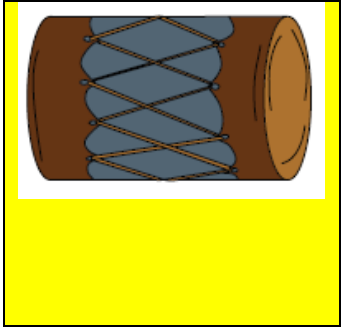
<p>ገ</p>  <p>ገመድ</p>	<p>ወ</p>  <p>ወንፊት</p>	<p>ከ</p>  <p>ከበሮ</p>
---	---	---

👉 ቃላት

በተተኪሪ ፊደላት የተመሰረቱ ቃላትን ማጣመርና መነጠል

መነጠል		ማጣመር		ማጣመር		መነጠል	
ገ	በ	ረ	ገበረ	ወፈረ	ወ	ፈ	ረ
ገ	በ	ፊ	ገበፊ	ከበረ	ከ	በ	ረ
ወ	ቀ	ጠ	ወቀጠ	ከበበ	ከ	በ	በ

📝 መጻፍ

ከዚህ በታች በቀረበው ክፍት ቦታ በተተኪሪ ፊደላት የተመሰረቱ ቃላትን ደጋግማችሁ ጻፉ።

ወጠረ

ከሰረ

.....

.....

.....

.....

.....

.....

 ንባብ

☞ ተተኪሪ ፊደል ከምስል ጋር ማንባብ

ጉ

ወ

ኩ

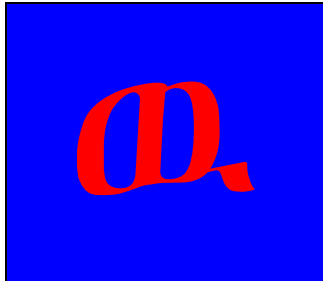

ጉሬዛ

ኩባያ

☞ ቃላት

በተተኪሪ ፊደላት የተመሰረቱ ቃላትን ማጣመርና መነጠል

መነጠል

ማጣመር

ማጣመር

መነጠል

ጉ	ማ	ሬ	ጉማሬ	ተወት	ተ	ወ	ት
ጉ	በ	ት	ጉበት	ኩርሲ	ኩ	ር	ሲ
				ኩምቢ	ኩ	ም	ቢ

መጻፍ

ከዚህ በታች በቀረበው ክፍት ቦታ በተተኪሪ ፊደላት የተመሰረቱ ቃላትን ደጋግማችሁ ጻፉ።

ጉብት

ኩምቢ

.....

.....

.....

.....

.....

.....

.....

.....

.....

.....

ንግብ

ተተኪሪ ፊደል ከምስል ጋር ማንበብ

ጌ
↓



ጌታር

ዊ
↓



ዊልቸር

ኪ
↓

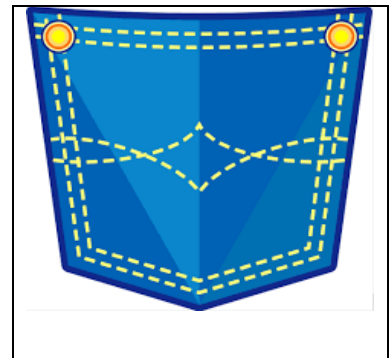

ኪስ

ቆጥታ ቃላት

በተተኪሪ ፊደላት የተመሰረቱ ቃላትን ማጣመርና መነጠል

ጊ	ታ	ር	ጊታር
ታ	ዳ	ጊ	ታዳጊ
ሰ	ዋ	ዊ	ሰዋዊ

አዊ	አ	ዊ	
ኪሳራ	ኪ	ሳ	ራ
ማራኪ	ማ	ራ	ኪ

መጻፍ

ጊታር

.....

ሰዋዊ

.....

ኪሳራ

.....

ገጽ 390

በተተኪሪ ፊደል ከምስል ጋር ማንበብ

ጋ
↓



ጋሪ

ዋ
↓

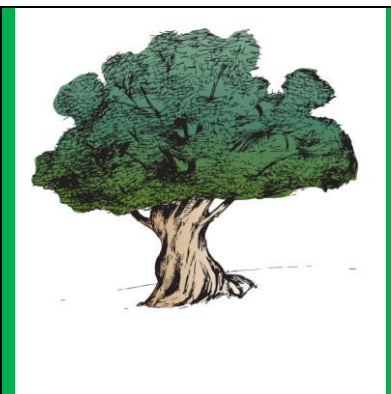

ዋርካ

ካ
↓



ካልሲ

ቃላት

በተተኪሪ ፊደላት የተመሰረቱ ቃላትን ማጣመርና መነጠል

መነጠል	ማጣመር	ማጣመር	መነጠል
ዋ ር ካ	ዋርካ	ካርታ	ካ ር ታ
ካ ው ያ	ካውያ	ዋንዛ	ዋ ን ዛ
ጋ ወ ን	ጋወን	በረካ	በ ረ ካ

መጻፍ

ከዚህ በታች በቀረበው ክፍት ቦታ በተተኪሪ ፊደላት የተመሰረቱ ቃላትን ደጋግማችሁ ጻፉ።

ጋቢና	ዋርካ	ካርታ
.....
.....

ንግግር

ተተኪሪ ፊደል ከምስል ጋር ማንበብ

ኔ
↓



ኔጥ

ዌ
↓



ኸዋኸዌ

ኬ
↓



ኬክ

ቆይታ ቃላት

በተተኪሪ ፊደላት የተመሰረቱ ቃላትን ማጣመርና መነጠል

ሰ	ር	ጌ	ሰርጌ	ትኬት	ት	ኬ	ት
አ	ል	ጌ	አልጌ	ስልኬ	ስ	ል	ኬ

መጻፍ

ከዚህ በታች በቀረበው ክፍት ቦታ በተተኪሪ ፊደላት የተመሰረቱ ቃላትን ደጋግማችሁ ጻፉ።

ሰርጌ

ትኬት

.....

.....

.....

.....

ገጽ 391

ተተኪሪ ፊደል ከምስል ጋር ማንበብ

ግ
↓

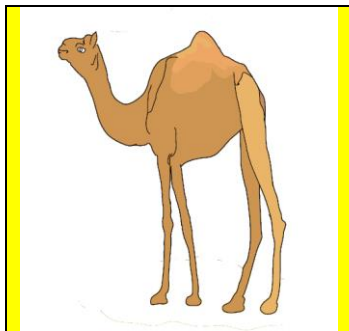

ግመል

ው
↓



ውሻ

ክ
↓



ክብሪት

ቆታ ቃላት

በተተኪሪ ፊደላት የተመሰረቱ ቃላትን ማጣመርና መነጠል

ግ	ን	ብ	ግንብ	ክብር	ክ	ብ	ር
ግ	ን	ድ	ግንድ	ክራር	ክ	ራ	ር
ስ	ው	ር	ስውር				
ው	ሰ	ድ	ውሰድ				

መጻፍ

ከዚህ በታች በቀረበው ክፍት ቦታ በተተኪሪ ፊደላት የተመሰረቱ ቃላትን ደጋግማችሁ ጻፉ።

ግንብ	ነውር	ክንድ
.....
.....
.....
.....

ገጽ 39ብ

ተተኪሪ ፊደል ከምስል ጋር ማንበብ

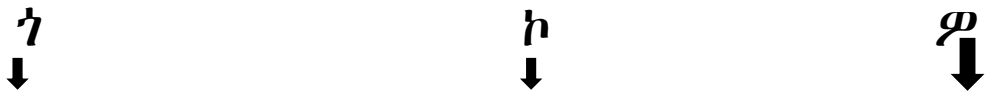



ጎማ



ኮፍያ



ዶሮዎች

ቆይታ ቃላት

በተተኪሪ ፊደላት የተመሰረቱ ቃላትን ማጣመርና መነጠል

ጎ	በ	ዝ	ጎበዝ	ሰዎች	ሰ	ዎ	ች
ጎ	በ	ጠ	ጎበጠ	ኮከብ	ኮ	ከ	ብ
ጎ	ረ	ሰ	ጎረሰ	ኮሌታ	ኮ	ሌ	ታ

መጻፍ

መልመጃ

1. በ “ጎ፣ ወ እና ከ” ፊደላት የተመሰረቱ ባለሶስት ሆኔ ቃል ጻፉ።

ጎ

ወ

ከ

2. የተጓደሉትን ፊደላት በማሟላት ቃል መስርቱ።

1. ገ __ ድ

4. __ ሮሮ

2. ከ __ ሮ

5. ኩራ __

3. __ ንድ

ማዳመጥ

"አርፋጁ ተማሪ" በሚል ርዕስ መምህራችሁ የሚያነቡላችሁን ምንባብ እያዳመጣችሁ ጥያቄን መልሱ።



📖 ንባብ

👉 ተተኪሪ ፊደል ከምስል ጋር ማንባብ

ዘ
↓



ዘንቢል

ለ
↓



ለካ

የ
↓



የለየ

👉 ቃላት

በተተኪሪ ፊደላት የተመሰረቱ ቃላትን ማጣመርና መነጠል

ዘ	ፊ	ነ	ዘፊነ	ለበሰ	ለ	በ	ሰ
ዘ	መ	ረ	ዘመረ	ለቀመ	ለ	ቀ	መ
ዘ	ገ	የ	ዘገየ				
የ	ቆ	የ	የቆየ				

✍ መጻፍ

ከዚህ በታች በቀረበው ክፍት ቦታ በተተኪሪ ፊደላት የተመሰረቱ ቃላትን ደጋግማችሁ ጻፉ።

ዘመረ

.....

.....

.....

ነጠለ

.....

.....

.....

📖 **ንባብ**

👉 ተተኪሪ ፊደል ከምስል ጋር ማንበብ

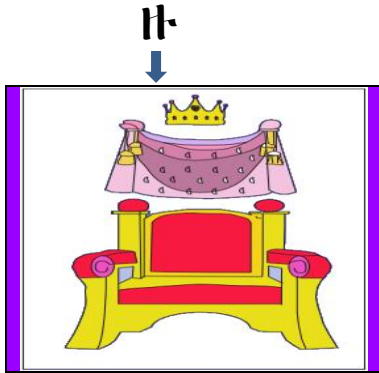

ዙፋን

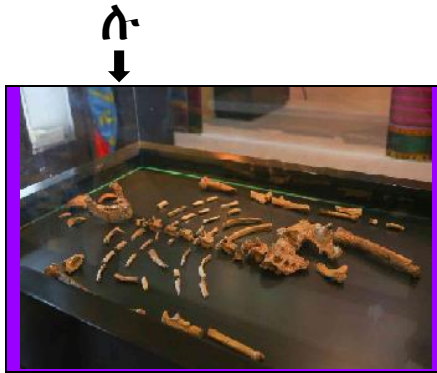

ሱሲ

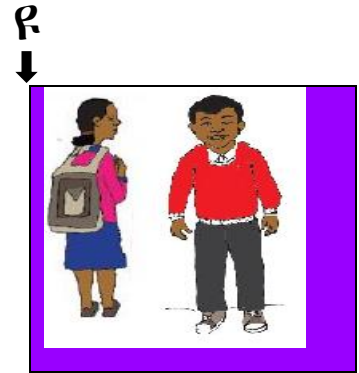

ዩኒፎርም

👉 **ቃላት**

በተተኪሪ ፊደላት የተመሰረቱ ቃላትን ማጣመርና መነጠል

አ	ገ	ዙ	አገዙ
ዙ	ሪ	ያ	ዙሪያ
ታ	ረ	ዙ	ታረዙ

ቀለሉ	ቀ	ለ	ሉ
በከሉ	በ	ከ	ሉ
ዘለሉ	ዘ	ለ	ሉ

📝 **መጻፍ**

ከዚህ በታች በቀረበው ክፍት ቦታ በተተኪሪ ፊደላት የተመሰረቱ ቃላትን ደጋግማችሁ ጻፉ።

ዙሪ	ቆለሉ	ለዩ
.....
.....
.....
.....

📖 **ንባብ**

👉 **ተተኪሪ ፊደል ከምስል ጋር ማንበብ**

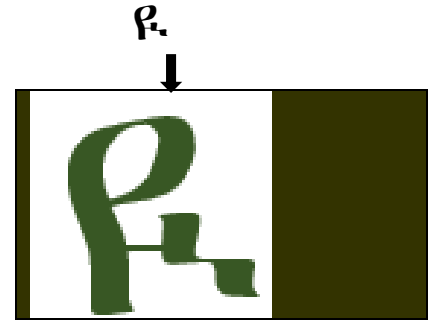
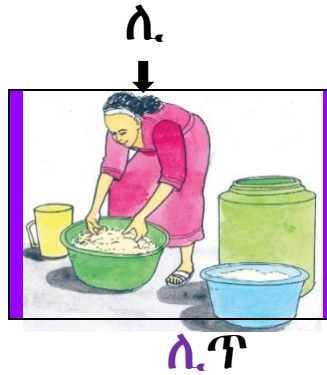
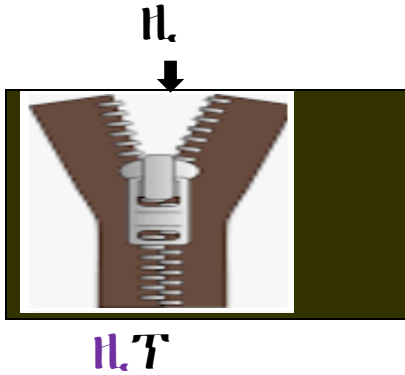

👉 **ቃላት**

በተተኪሪ ፊደላት የተመሰረቱ ቃላትን ማጣመርና መነጠል

እ	ዚ	ያ	እዚያ
ሙ	ዚ	ቃ	ሙዚቃ
አ	ዚ	ዛ	አዚዛ

ኤሲ	ኤ	ሲ	
ብዩ	ብ	ዩ	
አሲ	አ	ሲ	

✍ **መጻፍ**

ከዚህ በታች በቀረበው ክፍት ቦታ በተተኪሪ ፊደላት የተመሰረቱ ቃላትን ደጋግማችሁ ጻፉ።

ሙዚቃ

ኤሲ

ብዩ

.....

.....

.....

.....

.....

.....

.....

.....

.....

📖 ንባብ

👉 ተተኪሪ ፊደል ከምስል ጋር ማንበብ

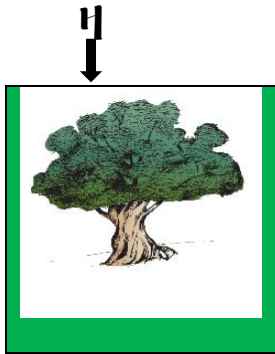

ዛፍ

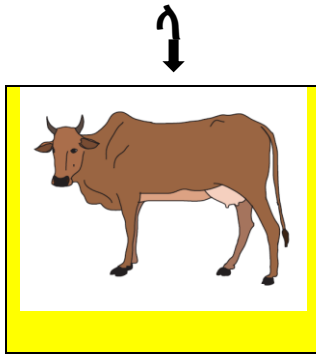

ላም

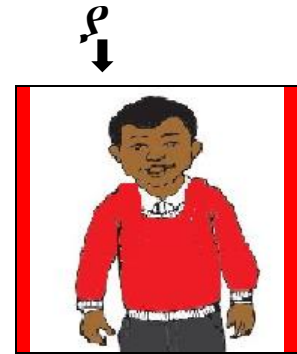

ያሬድ

👉 ቃላት

በተተኪሪ ፊደላት የተመሰረቱ ቃላትን ማጣመርና መነጠል

ፈ	ዛ	ዛ	ፈዛዛ		ዋልያ	ዋ	ል	ያ
ዛ	ተ		ዛተ		ሸክላ	ሸ	ክ	ላ
አ	ያ	ት	አያት		ቃላት	ቃ	ላ	ት

✍ መጻፍ

ከዚህ በታች በቀረበው ክፍት ቦታ በተተኪሪ ፊደላት የተመሰረቱ ቃላትን ደጋግማችሁ ጻፉ።

ፈዛዛ

ቃላት

አያት

.....

.....

.....

.....

.....

.....

ንባብ

ተተኪሪ ፊደል ከምስል ጋር ማንባብ

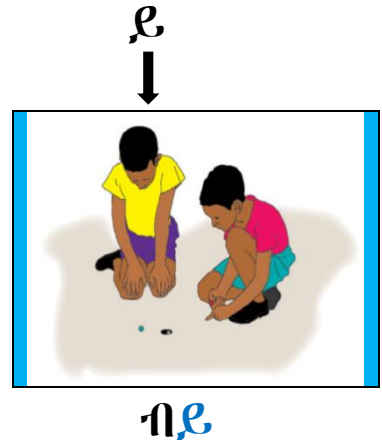
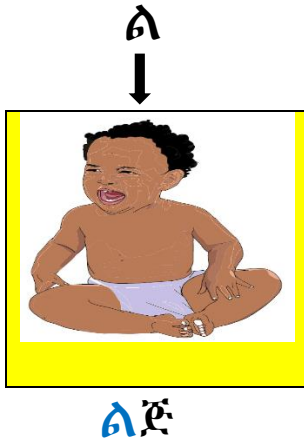
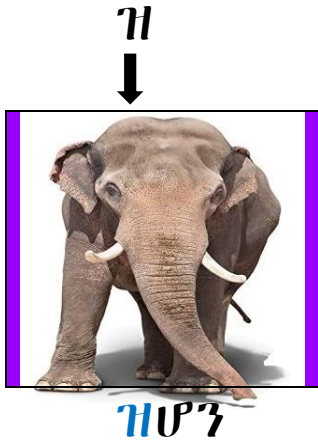

ቃላት

በተተኪሪ ፊደላት የተመሰረቱ ቃላትን ማጣመርና መነጠል

ዝ	ሆ	ን	ዝሆን
ዝ	ር	ግ	ዝርግ
ዝ	ላ	ይ	ዝላይ

ልብስ	ል	ብ	ስ
ልባም	ል	ባ	ም
በላይ	በ	ላ	ይ

መጻፍ

ከዚህ በታች በቀረበው ክፍት ቦታ በተተኪሪ ፊደላት የተመሰረቱ ቃላትን ደጋግማችሁ ጻፉ።

ዝርያ

ልብስ

መላይ

.....
.....
.....

.....
.....
.....

.....
.....
.....

📖 ንባብ

👉 ተተኪሪ ፊደል ከምስል ጋር ማንበብ

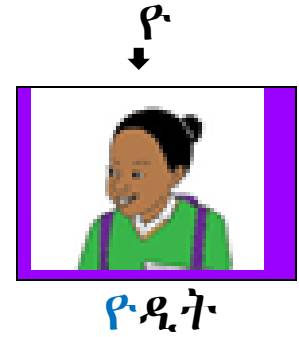
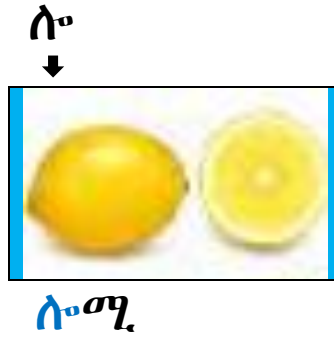
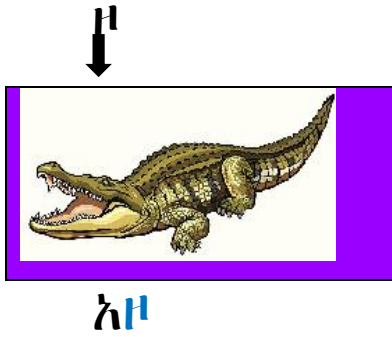

👉 ቃላት

በተተኪሪ ፊደላት የተመሰረቱ ቃላትን ማጣመርና መነጠል

አ	ዞ	ረ	አዞረ
ዮ	ዲ	ት	ዮዲት

በቆሎ	በ	ቆ	ሎ
መለሎ	መ	ለ	ሎ

📝 መጻፍ

ትዕዛዝ:- ከዚህ በታች ባለው ባዶ ቦታ የተጓደሉትን የ“ሰ”፣“ነ”፣“ጠ”፣
“አ” እና “ደ” ዘሮች በማሟላት ፃፉ።

1. ሰ _____ ሴ _____

2. ነ _____ ኒ _____ ን ኖ

3. ጠ ጡ _____ ጠ

4. አ _____ አ

5. ደ _____ ዳ _____

የክለሳ ጥያቄዎች

ትዕዛዝ:- ከዚህ በታች ባለው ባዶ ቦታ የተጓደሉትን የ “ገ፣ ወ፣ ከ፣
ዘ፣ ለ፣ እና የ” ፊደል ዘሮችን በማሟላት ጻፉ።

1. ገ _____ ጊ _____ _____ ግ _____
2. _____ ወ. ዌ _____ ዌ _____ _____
3. _____ _____ ከ. ካ _____ ክ _____
4. ዘ _____ _____ ዛ _____ ዜ _____ ዞ
5. _____ ለ. _____ _____ ሌ _____ ሎ
6. የ _____ _____ ያ _____ ይ _____

ምዕራፍ አራት ጓደኛዎቹ

የምዕራፉ አላማዎች

ከዚህ ምዕራፍ ትምህርት በኋላ ተማሪዎች፡-

- ✓ ያዳመጣችሁትን ምንባብ መልእክት ትናገራላችሁ፤
- ✓ ስዕልን በማየት ታሪክን ትገምታላችሁ፤
- ✓ ተዘውታሪ ቃላትን ትለያላችሁ፤
- ✓ ለተለመዱ ቃላት ፍቺ ትሰጣላችሁ፤
- ✓ አዲዲስ ሆሄያትን ወይም ድምፆችን ታነባላችሁ።

ማዳመጥ

መምህራችሁ የሚያነቡላችሁን ምንባብ እያዳመጣችሁ ጥያቄዎችን መልሱ።



ተዘውታሪ ቃላት

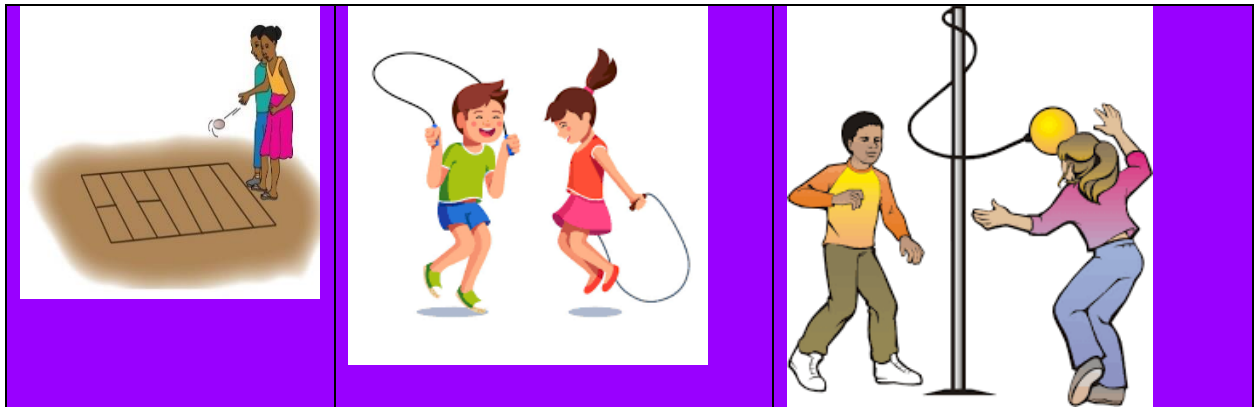

📖 **ንባብ**

👉 **ተተኪሪ ፊደል ከምስል ጋር ማንበብ**

ኘ



ዋኘ

ጨ

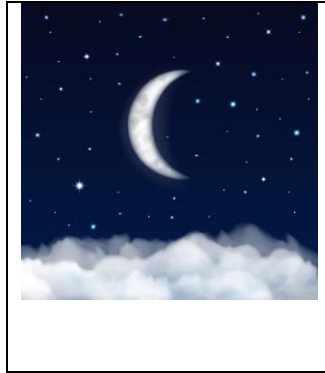

ጨረቃ

ቸ



ቸኮሌት

👉 **ቃላት**

በተተኪሪ ፊደላት የተመሰረቱ ቃላትን መነጠልና ማጣመር።

መነጠል			ማጣመር
አ	ገ	ኘ	አገኘ
ጨ	ር	ቅ	ጨርቅ
ቸ	ኮ	ሰ	ቸኮሰ

ማጣመር	መነጠል		
ተመኘ	ተ	መ	ኘ
ጨመረ	ጨ	መ	ረ
ቸለሰ	ቸ	ለ	ሰ

📖 ንባብ

👉 ተተኪሪ ፊደል ከምስል ጋር ማንብብ



ተኙ



ጨፍሱሴ

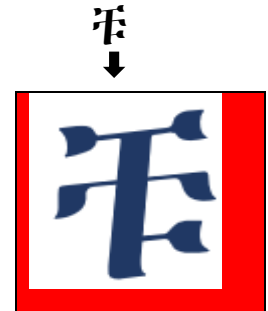

👉 ቃላት

በተተኪሪ ፊደላት የተመሰረቱ ቃላትን መነጠልና ማጣመር።

አ	ገ	ኙ	አገኙ
ጫ	ጨፍ	ት	ጫጨፍት
ሰ	ሰ	ቹ	ሰሰቹ

ተመኙ	ተ	መ	ኙ
ጨፍኸት	ጨፍ	ኸ	ት
ሰሰቹ	ሰ	ሰ	ቹ

📖 ንባብ

👉 ተተኪሪ ፊደልን ማንብብ



ኘብኘ

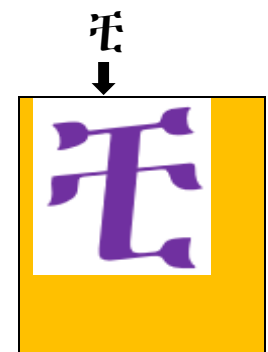
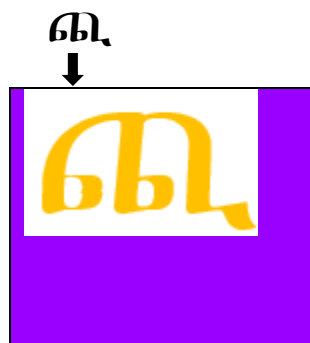

በተተኪሪ ፊደላት የተመሰረቱ ቃላትን ማጣመርና መነጠል።

አ	ጥ	ኚ	አጥኚ
አ	ው	ጨ	አውጨ
አ	መ	ቺ	አመቺ

ጎብኚ	ጎ	ብ	ኚ
አንቺ	አ	ን	ቺ
አምጨ	አ	ም	ጨ

መጻፍ

በሚከተለው የዛፍ ስዕል ላይ በሚገኙት ሳጥኖች ውስጥ የቤተሰብ ስሞችን ጻፉ።

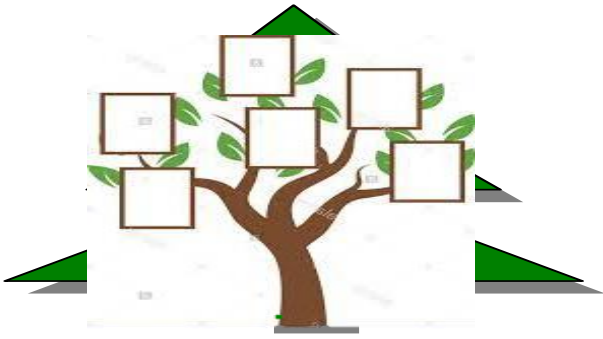

ንግብ

ተተኪሪ ፊደል ከምስል ጋር ማንበብ

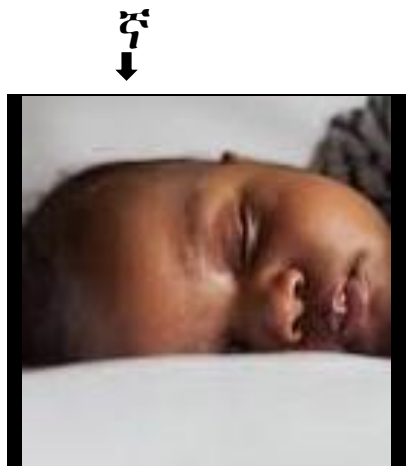

ተኛ

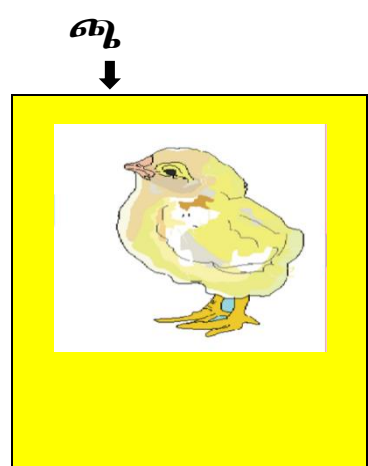

ጫጨት

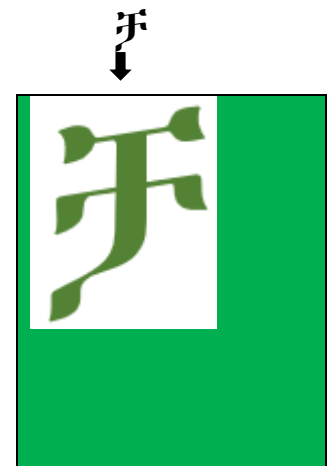

ቻው

ቆይታ ቃላት

በተተኪሪ ፊደላት የተመሰረቱ ቃላትን ማጣመርና መነጠል።

በ	ረ	ኛ	በረኛ
መ	ፍ	ጫ	መፍጫ
መ	ፍ	ቻ	መፍቻ

ዋንጫ	ዋ	ን	ጫ
ዘበኛ	ዘ	በ	ኛ
ገልቻ	ገ	ል	ቻ

ንግግር

ተተኪሪ ፊደል ከምስል ጋር ማንበብ

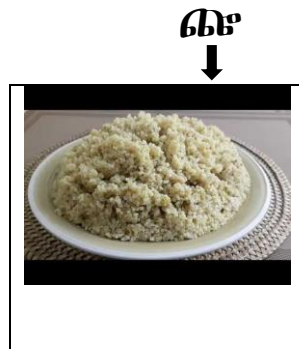
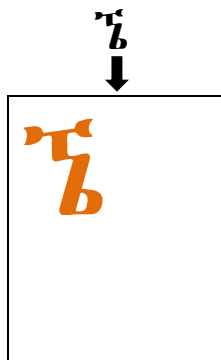

ቅንጨፍ

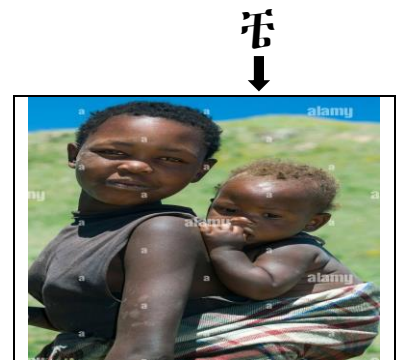

ቼቼ

ቆይታ ቃላት

በተተኪሪ ፊደላት የተመሰረቱ ቃላትን ማጣመርና መነጠል።

ወ	ስ	ኝ	ወስኝ
በ	ት	ኝ	በትኝ
ቅ	ን	ጨፍ	ቅንጨፍ

መጥጨፍ	መ	ጥ	ጨፍ
ተናኝ	ተ	ና	ኝ
ተኝቼ	ተ	ኝ	ቼ

መጻፍ

ትዕዛዝ፡- በሚከተለው ክፍት ቦታ ላይ ተተኪ ፊደሎችን ደጋግማችሁ ጻፉ።

ኘ - ኘ

ጨ - ጨ

ቸ - ቸ

ንግግር

ተተኪ ፊደል ከምስል ጋር ማንበብ

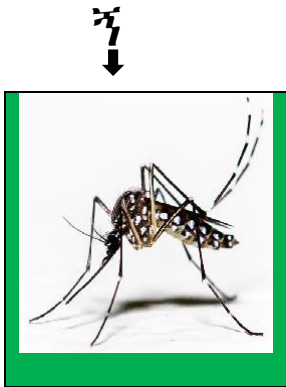

ኩንኘ



ጨራ

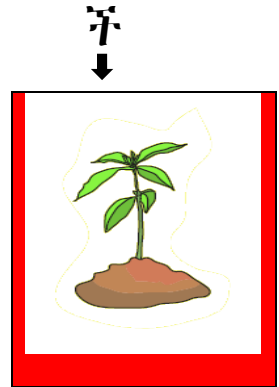

ቸግኝ

ቃላት

በተተኪ ፊደላት የተመሰረቱ ቃላትን ማጣመርና መነጠል።

ስ	ን	ኝ	ስንኝ
ጨ	ፈ	ራ	ጨፈራ
ቸ	ሎ	ታ	ቸሎታ

ኩፍኝ	ኩ	ፍ	ኝ
ጨልፋ	ጨ	ል	ፋ
ድንቸ	ድ	ን	ቸ

መጻፍ

መልመጃ

በተሰጡት ሆሄያት ባለሶስት ሆሄ ቃላት መስርቱ።

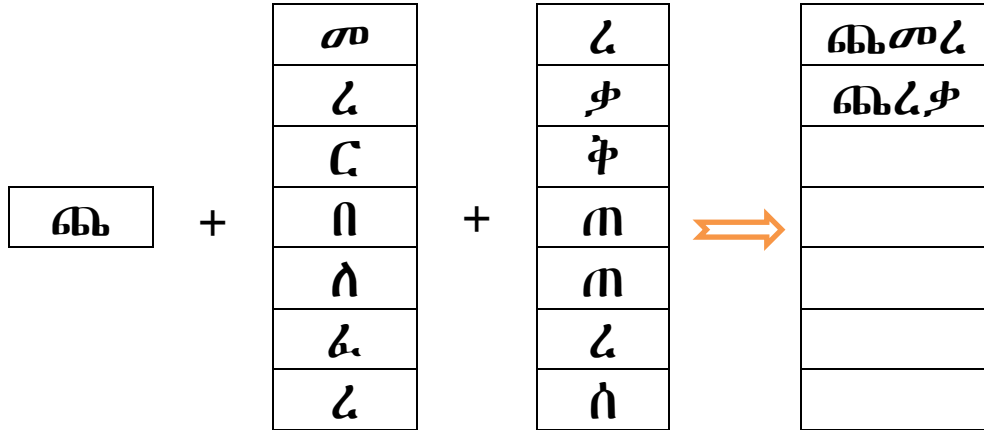

ንባብ

ተተኪሪ ፊደልን ማንባብ

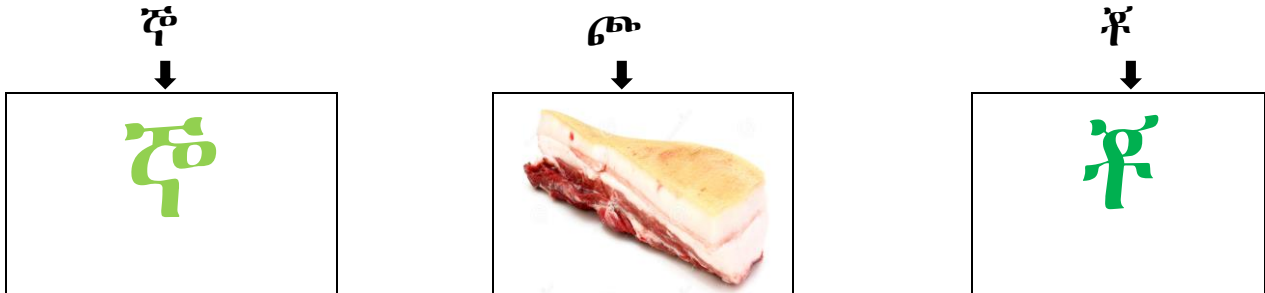

ጮማ

ቃላት

በተተኪሪ ፊደላት የተመሰረቱ ቃላትን ማጣመርና መነጠል።

ም	ኞ	ት	ምኞት
መ	ጮ	ህ	መጮህ
ም	ቾ	ት	ምቾት

ዳኞች	ዳ	ኞ	ች
ሯጮች	ሯ	ጮ	ች

መጻፍ

መልመጃ

1. በምሳሌው መሰረት በሰንጠረዥ ውስጥ ባሉት ፊደሎች ባለሶስት ሆሄ ቃል መስርቱ።

በ	ተ	ት	ኘ	ራ
ጫ	ረ	ጭ	መ	ቻ
ኛ	ፈ	ዘ	ባ	ጨ

ምሳሌ፡- 1. በረኛ

2. ጫጨት

2. በምሳሌው መሠረት እስካሁን በተማራችሁት ፊደላት ባለሶስት ሆሄ ቃል መስርቱ።

ምሳሌ፡-

=ቀጨጨ

=ጨረር

ማዳመጥ

መምህራችሁ የሚያነቡላችሁ ምንባብ እያዳመጣችሁ ጥያቄዎችን መልሱ።

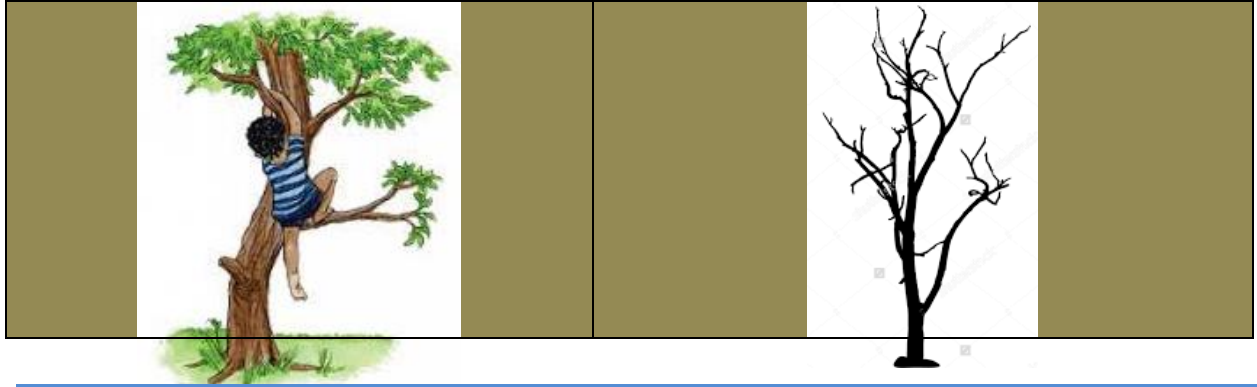

📖 ንባብ

👉 ተተኪሪ ፊደል ከምስል ጋር ማንበብ

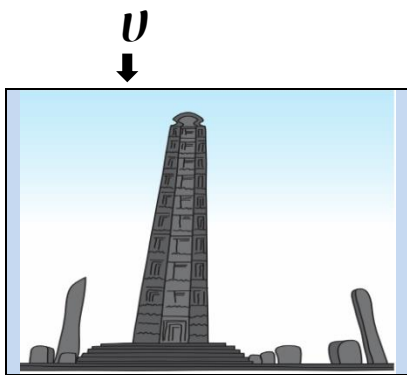

ሀውልት

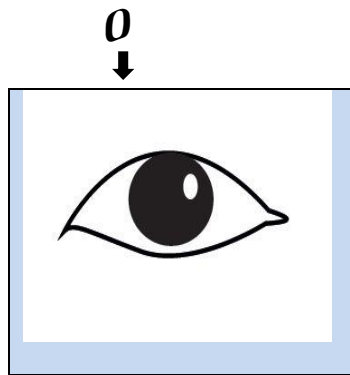

ዐይን

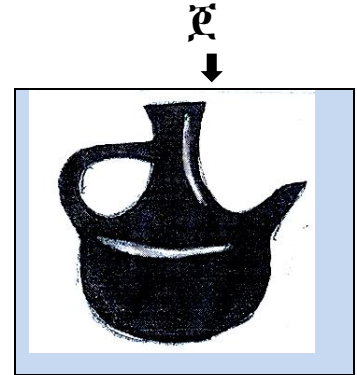

ጀብና

👉 ቃላት

በተተኪሪ ፊደላት የተመሰረቱ ቃላትን ማጣመርና መነጠል።

ሀ	ብ	ት	ሀብት
ዐ	ል	ቦ	ዐልቦ
ጀ	ል	ባ	ጀልባ

ሀሳብ	ሀ	ሳ	ብ
ዐይን	ዐ	ይ	ን
ጀርባ	ጀ	ር	ባ

📖 ንባብ

👉 ተተኪሪ ፊደል ከምስል ጋር ማንበብ

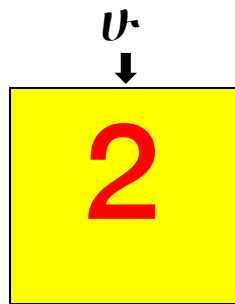

ሁለት

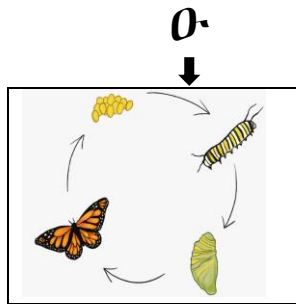

ዑደት

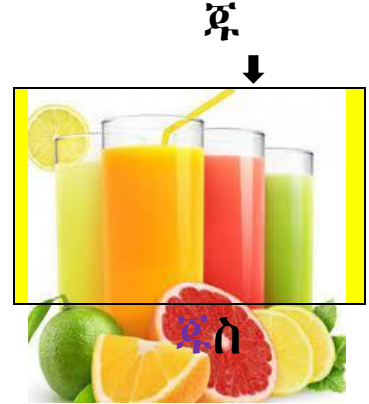

ጁስ

ቆታ ቃላት

በተተኪሪ ፊደላት የተመሰረቱ ቃላትን ማጣመርና መነጠል።

ሁ	ለ	ት	ሁለት
ዑ	ደ	ት	ዑደት
ፈ	ራ	ጁ	ፈራጁ

ሁኔታ	ሁ	ኔ	ታ
ዑመር	ዑ	መ	ር
ወዳጅ	ወ	ዳ	ጅ

ገጽ ገጽ

ተተኪሪ ፊደል

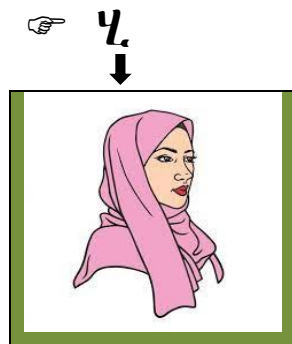

ሂጃብ

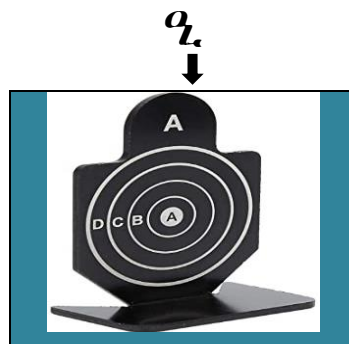

ዒላማ



ጁንስ

ቆታ ቃላት

በተተኪሪ ፊደላት የተመሰረቱ ቃላትን ማጣመርና መነጠል።

ሂ	ሳ	ብ	ሂሳብ
ዒ	ላ	ማ	ዒላማ
ጂ	ን	ስ	ጂንስ

ሂሩት	ሂ	ሩ	ት
ነዒማ	ነ	ዒ	ማ
ጂንካ	ጂ	ን	ካ

📖 ንባብ

👉 ተተኪሪ ፊደል ከምስል ጋር ማንበብ

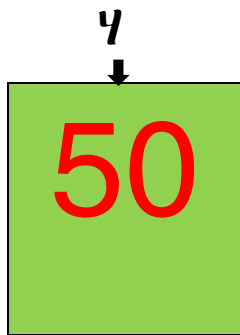

ሃምሳ

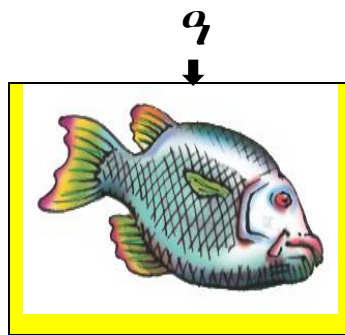

ዓሳ

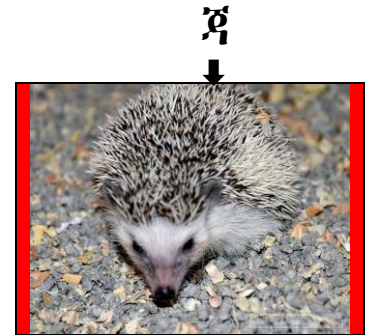

ጃርት

👉 ቃላት

በተተኪሪ ፊደላት የተመሰረቱ ቃላትን ማጣመርና መነጠል።

ሃ	ም	ሳ	ሃምሳ
ዓ	ላ	ማ	ዓላማ
ጃ	ኬ	ት	ጃኬት

ውሃ	ው	ሃ	
ዓርማ	ዓ	ር	ማ
ጃርት	ጃ	ር	ት

📝 መጻፍ

መልመጃ

1. በሚከተሉት ክፍት ቦታዎች ላይ ተተኪሪ ፊደሎችን ደጋግማችሁ ጻፉ።

ሀ ሃ
 ዐ ዓ
 ጀ ጃ

 **ንባብ**

 ተተኪሪ ፊደል ከምስል ጋር ማንባብ

ሄ
↓



ሄሎ

ዔ
↓



ዔሊ

ጄ
↓



ጄት

 **ቃላት**



በተተኪሪ ፊደላት የተመሰረቱ ቃላትን ማጣመርና መነጠል።

ሄ	ዋ	ን	ሄዋን
ጉ	ባ	ዔ	ጉባዔ
ወ	ዳ	ጀ	ወዳጀ

ሄለን	ሄ	ለ	ን
ሱባዔ	ሱ	ባ	ዔ
ጋርጀ	ጋ	ር	ጀ

 **ንባብ**

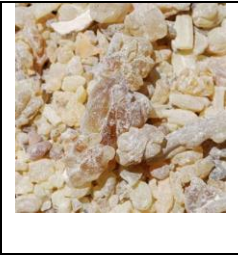
☞ ተተኪሪ ፊደል ከምስል ጋር ማንበብ

ሀ ↓	ዕ ↓	ጅ ↓
		
ሀጸን	ዕጣን	ጅራፍ

☞ ቃላት

በተተኪሪ ፊደላት የተመሰረቱ ቃላትን ማጣመርና መነጠል።

ሀ	ን	ፃ	ሀንፃ
ዕ	ለ	ት	ዕለት
ጅ	ራ	ት	ጅራት

ሀዝብ	ሀ	ዝ	ብ
ዕንቁ	ዕ	ን	ቁ
ጅማት	ጅ	ማ	ት

የቃላት ፍቺ

መልመጃ

የሚከተሉትን የተለመዱ ቃላት ፍቺ ጻፉ።

1. በላ = _____
2. ሄደ = _____
3. ተኛ = _____
4. ተነሳ = _____
5. ቀየረ = _____
6. ቀመሰ = _____
7. ነገረ = _____

📖 ንባብ

ተተኪሪ ፊደል ከምስል ጋር ማንባብ

☞ ሆ ↓



ሆድ

የ ↓



ጣየት

ጆ ↓



ጆግ

☞ ቃላት

በተተኪሪ ፊደላት የተመሰረቱ ቃላትን ማጣመርና መነጠል።

ሆ	ዳ	ም	ሆዳም
ሳ	የ	ል	ሳየል
ጆ	ን	ያ	ጆንያ

ሆቴል	ሆ	ቴ	ል
ናዖድ	ና	ዖ	ድ
ቆንጆ	ቆ	ን	ጆ

መልመጃ

የሚከተሉትን ሆሄያት በማዛመድ ባለሶስት ሆሄ ቃላት መስርቱ።

<p>ወ</p> <p>ቀ</p> <p>ከ</p> <p>አ</p> <p>ፀ</p> <p>ሰ</p> <p>መ</p>	<p>↘</p>	<div style="border: 1px solid black; padding: 5px; display: inline-block;">ደ</div>	<p>↗</p>	<p>ደ</p> <p>ሰ</p> <p>ነ</p> <p>ገ</p> <p>ቀ</p> <p>ረ</p> <p>በ</p>	<p>=</p>	<p>ወደደ</p> <p> </p> <p> </p> <p> </p> <p> </p> <p> </p> <p> </p>
--	----------	--	----------	--	----------	--

የክለሳ ጥያቄዎች

1. የ “ኘ፣ ጨ፣ ቸ፣ ሀ፣ ዐ እና ጀ” ፊደል ዘሮችን ጻፉ?

ኘ _____

ጨ _____

ቸ _____

ሀ _____

ዐ _____

ጀ _____

2. በማጣመር የቀረቡትን ባለሶስት ሆሄ ቃላት በመነጣጠል ጻፉ?

ማጣመር	መነጠል		
ቁንጮ			
ርችት			
በረኛ			

3. ተነጣጥለው የቀረቡትን ባለሶስት ሆሄ ቃላት በማጣመር ጻፉ?

መነጠል			ማጣመር
መ	ሆ	ን	
ዓ	ላ	ማ	
ጂ	ግ	ራ	

4. ለሚከተሉት የተለመዱ ቃላት ፍቺ ስጡ።

1. ተራመደ= _____

2. አየ = _____

3. ቸኮለ= _____

4. ጨመረ= _____

5. ጠላ= _____

ምዕራፍ አምስት ተክሎች

የምዕራፉ አላማዎች

ከዚህ ምዕራፍ ትምህርት በኋላ ተማሪዎች፡-

- ያዳመጣችሁትን ምንጣብ መልዕክት ትናገራላችሁ፤
- ፊደላትን ትለያላችሁ፤
- ሆሄያትን ታዛምዳላችሁ፤
- በቃል ውስጥ ያሉ ድምፆችን በማጣመርና በመነጠል ታነባላችሁ፤
- ነጠላ ዐረፍተ ነገሮችን ትጽፋላችሁ፤
- ለተለመዱ ቃላት ፍቺ ትሰጣላችሁ።

ማዳመጥ

የተክሎች ጥቅም

መምህራችሁ የሚያነቡላችሁን ምንባብ እያዳመጣችሁ ጥያቄዎችን መልሱ።



ተዘውታሪ ቃላት

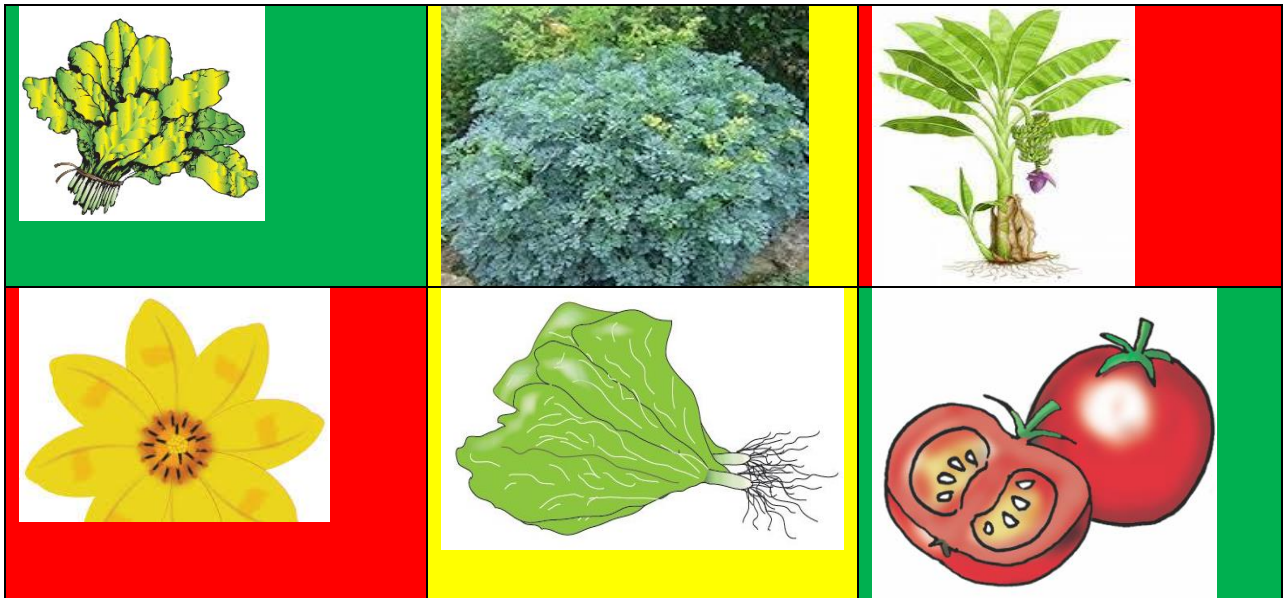

📖 **ንግብ**

☞ **ተተኪሪ ፊደል ከምስል ጋር ማንበብ**

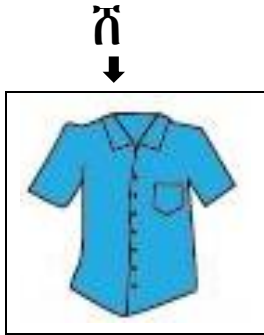

ሸሚዝ

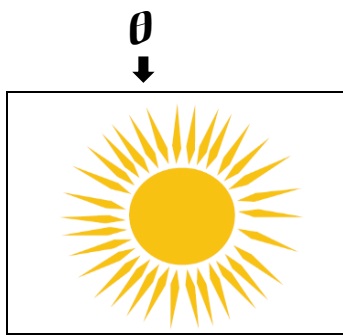

ፀሐይ

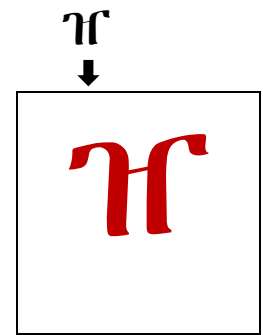

☞ **ቃላት**

በተተኪሪ ፊደል የተመሰረቱ ቃላትን መነጠልና ማጣመር።

መነጠል			ማጣመር
ሸ	መ	ተ	ሸመተ
ፀ	ሎ	ት	ፀሎት
ቅ	ዠ	ት	ቅዠት

ማጣመር	መነጠል		
ሸለለ	ሸ	ለ	ለ
ፀፀት	ፀ	ፀ	ት
ቃዠኝ	ቃ	ዠ	ኝ

📖 **ንግብ**

☞ **ተተኪሪ ፊደል**



ሹሩባ

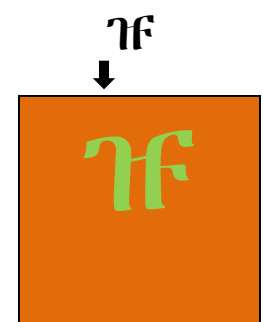
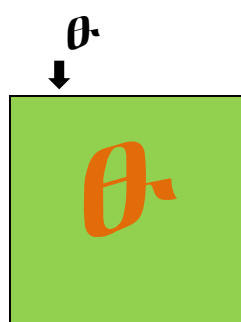

ቆይታ ቃላት

በተተኪሪ ፊደላት የተመሰረቱ ቃላትን ማጣመርና መነጠል።

ሹ	ራ	ብ	ሹራብ
ቀ	ረ	ፀ	ቀረፀ
አ	ዛ	ገፍ	አዛገፍ

ሹመት	ሹ	መ	ት
ንፁህ	ን	ፀ	ህ
ጋባገፍ	ጋ	ባ	ገፍ

ግንባብ

ተተኪሪ ፊደል

ሺ
↓
1000
ሺ

ዒ
↓

ዒም

ገር
↓
ገር

ቆይታ ቃላት

በተተኪሪ ፊደላት የተመሰረቱ ቃላትን ማጣመርና መነጠል።

ሺ	በ	ሺ	ሺበሺ
አ	ና	ዒ	አናዒ
ተ	ገ	ገር	ተገገር

ልበሺ	ል	በ	ሺ
ቀራዒ	ቀ	ራ	ዒ
ተያገር	ተ	ያ	ገር

📖 ንባብ

👉 ተተኪሪ ፊደል ከምስል ጋር ማንበብ



ሻይ

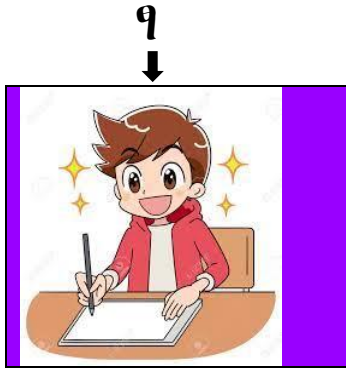

ዓፈ

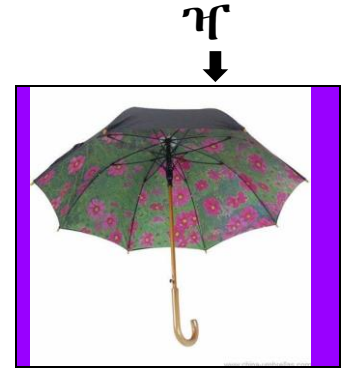

ዣንጥላ

👉 ቃላት

በተተኪሪ ፊደላት የተመሰረቱ ቃላትን ማጣመርና መነጠል።

ሻ	ን	ጣ	ሻንጣ
ሀ	ን	ዓ	ሀንዓ
ግ	ብ	ዣ	ግብዣ

ሻማ	ሻ	ማ	
ቀረዓ	ቀ	ረ	ዓ
መያዣ	መ	ያ	ዣ

📖 ንባብ

👉 ተተኪሪ ቃላት

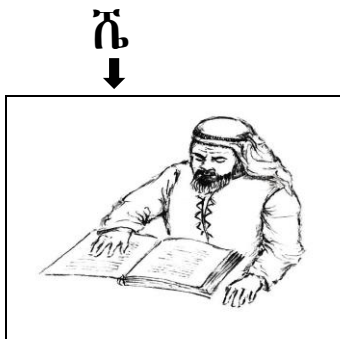

ሼኪ

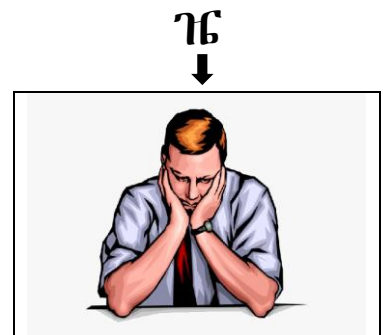
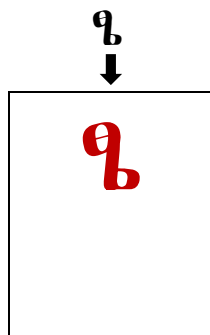

ተክዣፍ

ቆይታ ቃላት

በተተኪሪ ፊደላት የተመሰረቱ ቃላትን ማጣመርና መነጠል።

ለ	ብ	ሼ	ለ-ብሼ
ድ	ም	ዪ	ድ-ምዪ
ፈ	ዝ	ገፍ	ፈ-ዝገፍ

ደርሼ	ደ	ር	ሼ
ቅላዪ	ቅ	ላ	ዪ
ተክገፍ	ተ	ክ	ገፍ

መጻፍ

መልመጃ

1. በሚከተለው ክፍት ቦታ ላይ ተተኪሪ ፊደሎችን ደጋግማችሁ ጻፉ።

ሽ ሼ

ዝ ገፍ

ፀ ዪ

ንግግር

ተተኪሪ ፊደል

ሽ
↓



ሽማግሌ

ፀ
↓



ፀዳት

ሻ
↓



ተጋባዥ

ቆታ ቃላት

በተተኪሪ ቃላት የተመሰረቱ ቃላትን ማጣመርና መነጠል።

ሸ	በ	ት	ሸበት
ፅ	ዳ	ት	ፅዳት
ጋ	ባ	ኸ	ጋባኸ

አቡሽ	አ	ቡ	ሽ
ፅዮን	ፅ	ዮ	ን
አዛኸ	አ	ዛ	ኸ

ንግብ

ተተኪሪ ፊደል

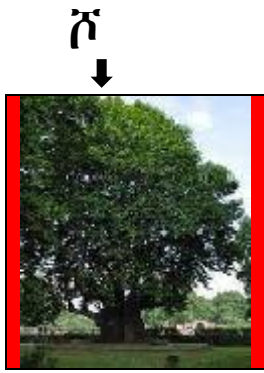

ሸላ

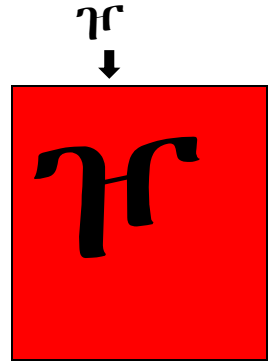
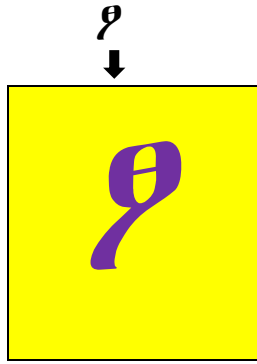

ቆታ ቃላት

በተተኪሪ ቃላት የተመሰረቱ ቃላትን ማጣመርና መነጠል።

ሾ	ር	ባ	ሾርባ
ፆ	መ	ኸ	ፆመኸ

እርሾ	እ	ር	ሾ
ቀርፆ	ቀ	ር	ፆ

መጻፍ

ትዕዛዝ:- በሚከተሉት ሠንጠረዦች ውስጥ ያሉትን ፊደላት በማቀናጀት ቃላት መስርቱ።

↓

→	ወ	ተ	ት
	ቀ	ማ	
	ሳ	ሪ	ስ

- ምሳሌ:-
- | | |
|--------|--------|
| 1. ወተት | 4. ተማሪ |
| 2. ቀማ | 5. ወቀሳ |
| 3. ሳማት | |

↓

→	ቅ	ጣ	ት
	ር		ሁ
	ጫ	ጨ	ት

↓

		ሰ	ጠ
→	ጥ	ል	ፍ
	ጥ	ፍ	ር

1. _____
2. _____
3. _____
4. _____

ማዳመጥ

መምህራችሁ “ችግኝ መትከል” በሚል ርዕስ የሚያስደምጧችሁን ምንባብ እያዳመጣችሁ ጥያቄዎችን መልሱ

❖ ቅድመ ማዳመጥ ጥያቄዎች

1. ስዕሉን በመመልከት ስለምን የምታዳምጡ ይመስላችኋል?

2. ችግኝ መትከል ጥቅሙ ምንድን ነው?

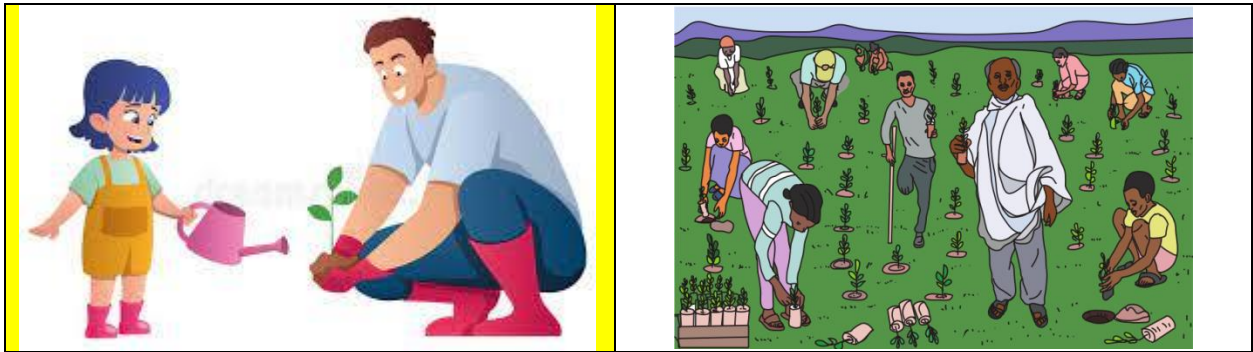

ንባብ

ተተኪሪ ፊደል



ጳ

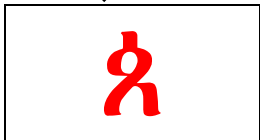

ፐ

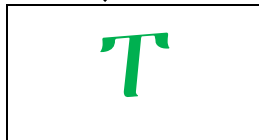

ሸ

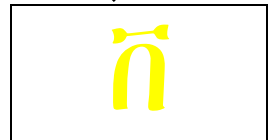

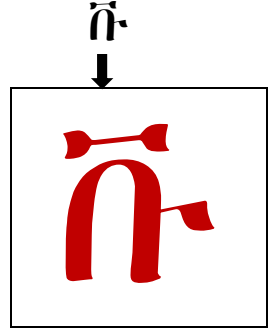
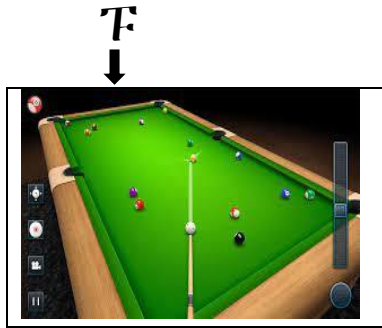
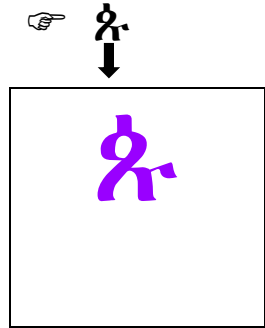

ፑል

መጻፍ

መልመጃ

በምሳሌው መሠረት ነጠላ አረፍተ ነገሮችን ጻፉ።

ምሳሌ፡-

1. ማርሽት ሾርባ ጠጣች።
2. እያሱ እርሳስ ቀረፀ።
3. ተማሪዎች ችግኝ ተከሉ።

ንግግር

ተተኪሪ ፊደል ከምስል ጋር ማንበብ

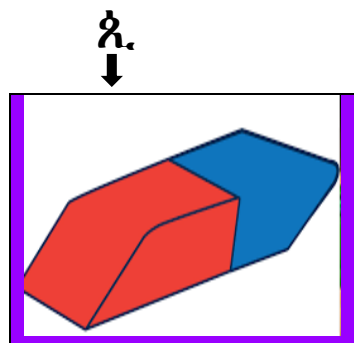

ኧኧ

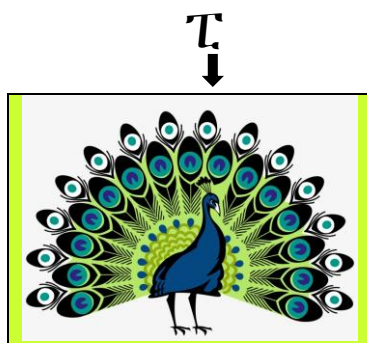

ፑኮክ

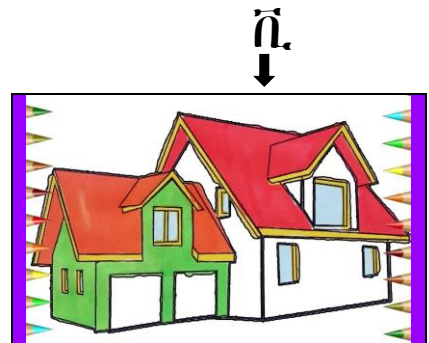

ኸላ

ቃላት

በተተኪሪ ፊደል የተመሰረቱ ቃላትን ማጣመርና መነጠል።

ፒ	ያ	ሳ	ፒያሳ
ፒ	ን	ሳ	ፒንሳ

ላጲስ	ላ	ጲ	ስ
ፒያኖ	ፒ	ያ	ኖ

ንግብ

ተተኪሪ ፊደል ከምስል ጋር ማንበብ

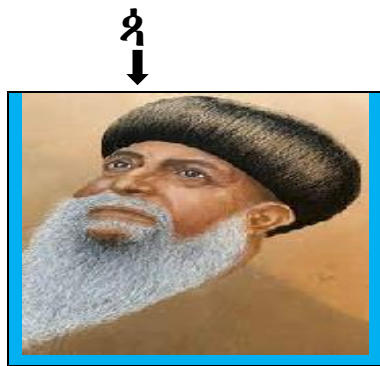

ጳጳስ

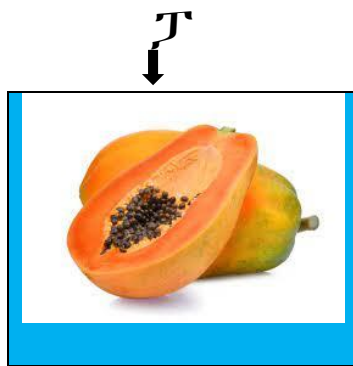

ፓፓያ

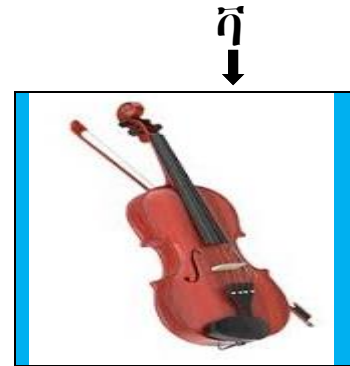

ቫዩሊን

ቃላት

በተተኪሪ ፊደላት የተመሰረቱ ቃላትን ማጣመርና መነጠል።

ጳ	ጉ	ሜ	ጳጉሜ
ፓ	ር	ክ	ፓርክ

ፓስቲ	ፓ	ስ	ቲ
ቫኔላ	ቫ	ኔ	ላ

ተተኪሪ ፊደላትን ከምስል ጋር ማንበብ

ጸ

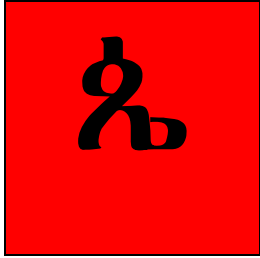

ፔ



ፔርሙስ

ቤ



ቤሎ

ተተኪሪ ፊደል

ጸ ↓



ፕ ↓

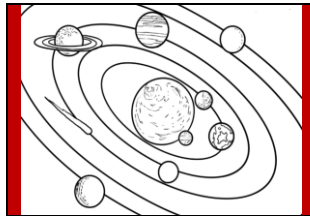

ፕላኔት

ቫ ↓



ተተኪሪ ፊደል

ጸ ↓

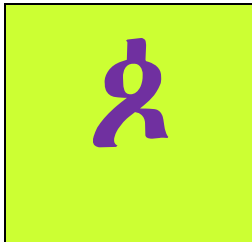

ፖ ↓



ፖሊስ

ቮ ↓

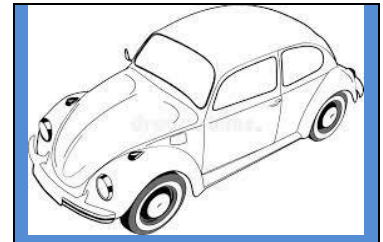

ቮልስ

መጻፍ

መልመጃ

የተጓደኞችን ዐረፍተነገሮች አሟልታችሁ ጻፉ።

ደብተር	ተማሪ	ሱቅ ፒያና ፓፓያ
1. ኤልዳና	_____	በላች።
2. ፋዳድ ጎበዝ	_____	ነው።
3. ሕይወት	_____	ገዛች።
4. ናታን	_____	ሄደ።
5. ኪያ	_____	መጫወት ይወዳል።

የቃላት ፍቺ

መልመጃ

1. በመጀመሪያው ብርጭቆ ውስጥ ያሉትን ቃላት በሁለተኛው ብርጭቆ ውስጥ ካሉት ፍቻቸው ጋር አዛምዱ።

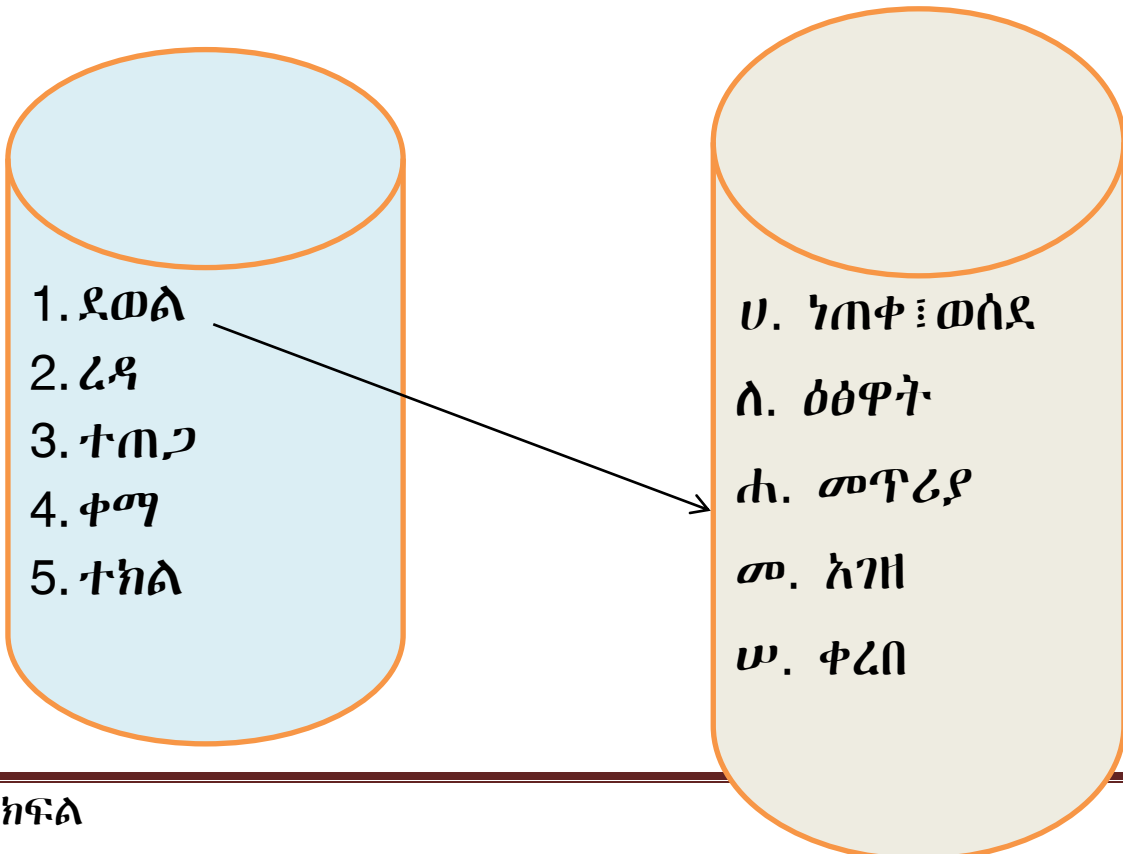

የክለሳ ጥያቄዎች

መልመጃ

በሳጥኑ ውስጥ ተዘበራርቀው የሚገኙትን ፊደላት በማጣመር ባለሶስት ሆሄ ቃል መስርቱ።

ፖ	ቭ	ኸ	ሹ	ስ	ቮ	ር	ነ	ላ	ፀ
ል	አ	ጉ	መ	ጺ	ት	እ	ሻ	ዛ	



ምዕራፍ ሰድስት
የመንገድ ደህንነት

የምዕራፉ አላማዎች

ተማሪዎች ከዚህ ምዕራፍ ትምህርት በኋላ፡-

- ያዳመጣችሁትን ምንጣብ መልዕክት ትናገራላችሁ፤
- ቃላት ትመሰርታላችሁ፤
- ከቃላት ላይ ቅጥያዎችን ትነጥላላችሁ፤
- አጫጭር ዐረፍተ ነገሮችን ትመሰርታላችሁ።

ማዳመጥ

"የትራፊክ ፖሊሲ ምክር" በሚል ርዕስ መምህራችሁ ሚያስደምጧችሁን ምንባብ አዳምጣችሁ ጥያቄዎችን መልሱ።

❖ ቅድመ ማዳመጥ

1. ርዕሱንና ስዕሉን በማየት የተረዳችሁትን ተናገሩ።
2. የትራፊክ መብራት አገልግሎቱ ምን ይመስላችኋል?

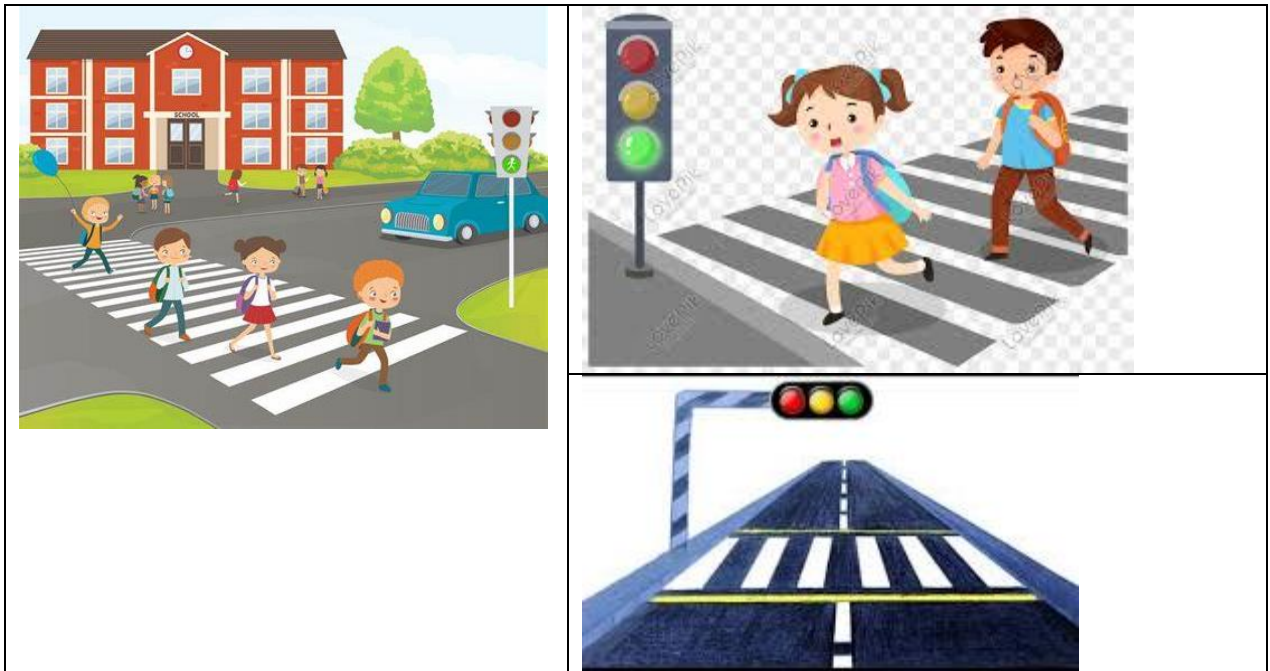

አዳምጦ መናገር

መልመጃ

የሚከተሉትን ጥያቄዎች ባዳመጣችሁት ምንባብ መሰረት የያዙትን ሀሳብ ትክክል ከሆነ እውነት ካልሆነ ደግሞ ሐሰት በማለት በቃል መልሱ።

1. ቀይ መብራት ሲበራ እግረኛ ይሻገራል።
2. እግረኞች መንገድ ከማቋረጣቸው በፊት ግራና ቀኝ ማ አለባቸው።

🔒 ተዘውታሪ ቃላት

የአስፓልት መንገድ	ትራፊክ ፖሊስ	ሰዎች(መንገድ ላይ የሚታዩ)
የእግረኛ መሻገሪያ(ዜብራ)	መኪናዎች	የትራፊክ መብራት

🔑 ቃላት

መነጠልና ማጣመር

መነጠል			ማጣመር
ወ	ተ	ት	ወተት
ው	ዳ	ሴ	ውዳሴ
ጫ	ማ	ዎ	ጫማዎ

ማጣመር	መነጠል		
ወገን	ወ	ገ	ን
ውርስ	ው	ር	ስ
ቤትዎ	ቤ	ት	ዎ

📖 ንባብ

መልመጃ

መምህራችሁ በሚያነቡላችሁ መሰረት በጥንድ ሆናችሁ አንብቡ።

መንገድ ስናቋርጥ ቀኝና ግራ አቅጣጫን ማየት ይገባናል።
ልጆች ጨዋታ መጫወት ያስደስታቸዋል።
ወተት መጠጣት ጠንካራ ያደርጋል።

✍ መጻፍ

መልመጃ

1. በሚከተሉት ሆሄያት ባለሰነት ሆሄ ቃል መስርቱ።

- 1. ወ = ወደደ ፣ ወርቅ ፣ ወንዝ
- 2. ወ = _____ ፣ _____ ፣ _____
- 3. ዋ = _____ ፣ _____ ፣ _____
- 4. ው = _____ ፣ _____ ፣ _____
- 5. ዎ = _____ ፣ _____ ፣ _____

መልመጃ

የተጓደለውን ፊደል አሟሉ።

1. ፋና ___ = ፋናዬ

- 2. ___ ጤት
- 3. ___ ዋህ
- 4. ___ ሸት
- 5. ___ ጣት
- 6. ዳክ ___

ማዳመጥ

"ከቤና ንደኞቹ" በሚል ርዕስ መምህራችሁ የሚያነቡላችሁን ምንባብ አዳምጣችሁ ጥያቄዎችን መልሱ።

❖ ቅድመ ማዳመጥ ጥያቄ

- 1. እናንተ ወደ ትምህርት ቤት ስትሄዱ መንገድ የምትሻገሩት እንዴት ነው?

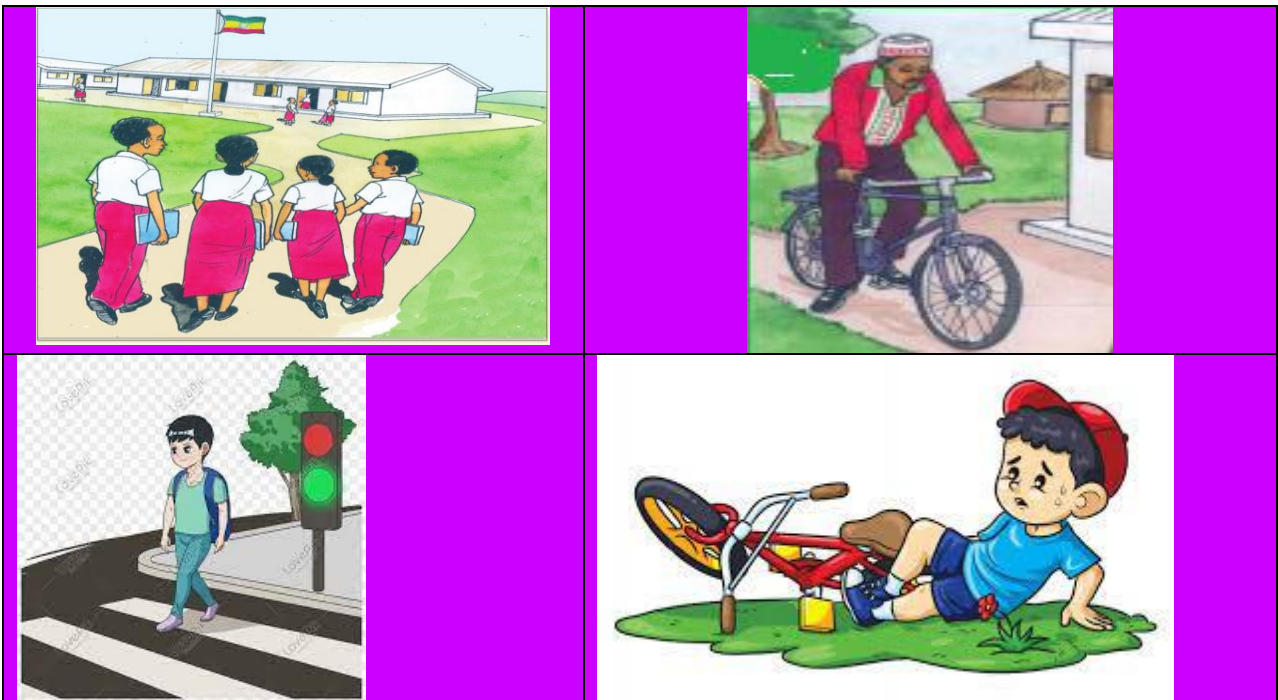

አዳምጦ መናገር

የሚከተሉትን ጥያቄዎች ባዳመጣችሁት ምንባብ መሰረት በቃል መልሱ ::

1. ሳምሶንና መሀመድ የፈጸሙት ተግባር ትክክል ነው ብላችሁ ታስባላችሁ? ለምን?
2. በመኪና መንገድ ላይ የምታቋርጡት እንዴት ነው?
3. እናንተስ እንደ ሳምሶን ጠንቃቆች ናችሁ? ወይስ እንደ ነሲፈን ዝንጉዎች ናችሁ?
4. ከምንባቡ የተረዳችሁትን መልዕክት ግለጹ::

ቃላት

መነጠልና ማጣመር

መነጠል			ማጣመር
አ	ዩ	ት	አዩት
ይ	ሰ	ማ	ይሰማ
የ	ዋ	ህ	የዋህ
ተ	ራ	ዬ	ተራዬ

ማጣመር	መነጠል		
ይርጋ	ይ	ር	ጋ
ተለዩ	ተ	ለ	ዩ
ገላዬ	ገ	ላ	ዬ
የኔታ	የ	ኔ	ታ

መልመጃ

1. በምሳሌው መሠረት የመጨረሻ ድምዳሜው ተመሳሳይ የሆኑ ባለሶስት ሆኔ ቃላትን መስርቱ::

ምሳሌ:-

| ድ | = 1. ዘመድ

2. ገመድ

3. አመድ

ሀ. | ጫ | =

ለ. | ት | =

1.	1.
2.	2.
3.	3.

2. “ወ”ን መነሻ ላይ በማድረግ አራት ባለሶስት ሆኔ ቃል

መስርቱ።

1. ወደብ

2.

3.

4.

5.

6.

ቅጥያዎችን መለየት

መልመጃ

1. በሚከተሉት ቃላት ውስጥ ያሉ ቅጥያዎችን ለዩ።

ምሳሌ፡-

1. ተማሪዎች = ተማሪ + ዎች
2. መዘነች = መዘነ + ች
3. በሬዎች = በሬ + ዎች
4. ቀየረች = ቀየረ + ች
5. እቃዎች = እቃ + ዎች
6. ወደቀች = ወደቀ + ች

2. ቃላትን ከቅጥያዎች ጋር በማዛመድ ቃል መስርቱ።

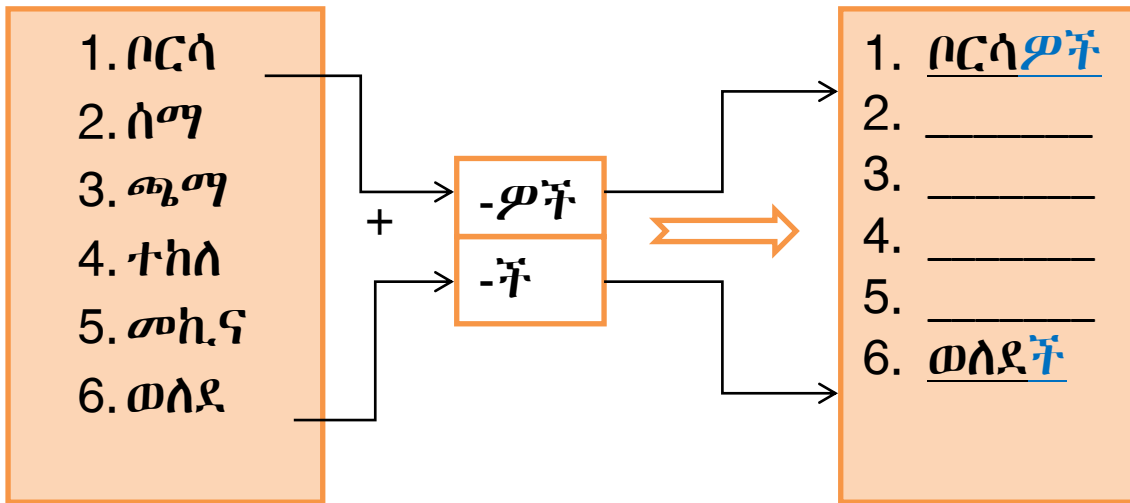

📖 ንባብ:-

መልመጃ

የሚከተሉትን ዓረፍተ ነገሮች በቡድን ሆናችሁ ድምፃችሁን ከፍ አድርጋችሁ መምህራችሁ እንደሚያነቡት አንብቡ።

1. ሰላም መማር ትወዳለች።
2. አረንጓዴ ሲበራ መንገድ ተሻገሩ።
3. የግራ ጠርዝ መንገድ ይዛችሁ ተጓዙ።
4. መንገድ ስትሻገሩ የእግረኛን መንገድ ብቻ ተጠቀሙ።
5. የአባይ ወንዝ ተገደበ።
6. የህዳሴው ግድብ ኃይል ማመንጨት ጀመረ።

የቃላት ፍቺ

ለተለመዱ ቃላት ፍቺ መስጠት

- ምሳሌ:-
- | | |
|------------------|---------------|
| 1. ተማረ = አወቀ | 3. አዘነ = ተከፋ |
| 2. ህፃን = ልጅ፣ ታዳጊ | 4. ላጲስ = ማጥፊያ |

መልመጃ

ሀ. ለሚከተሉት ቃላት ፍቺ ስጡ።

- | | |
|----------------|----------------|
| 1. ሰማ = _____ | 5. ብዙ = _____ |
| 2. መዘነ = _____ | 6. ንፁህ = _____ |
| 3. ቀየረ = _____ | 7. ጠርዝ = _____ |

4. ትንሽ = _____

መጻፍ

መልመጃ

ከብርጭቆው ውስጥ የሚገኙትን ሆሄያት በማጣመር ባለሶስት እና ባለሁለት ሆሄ ቃል መስርቱ።

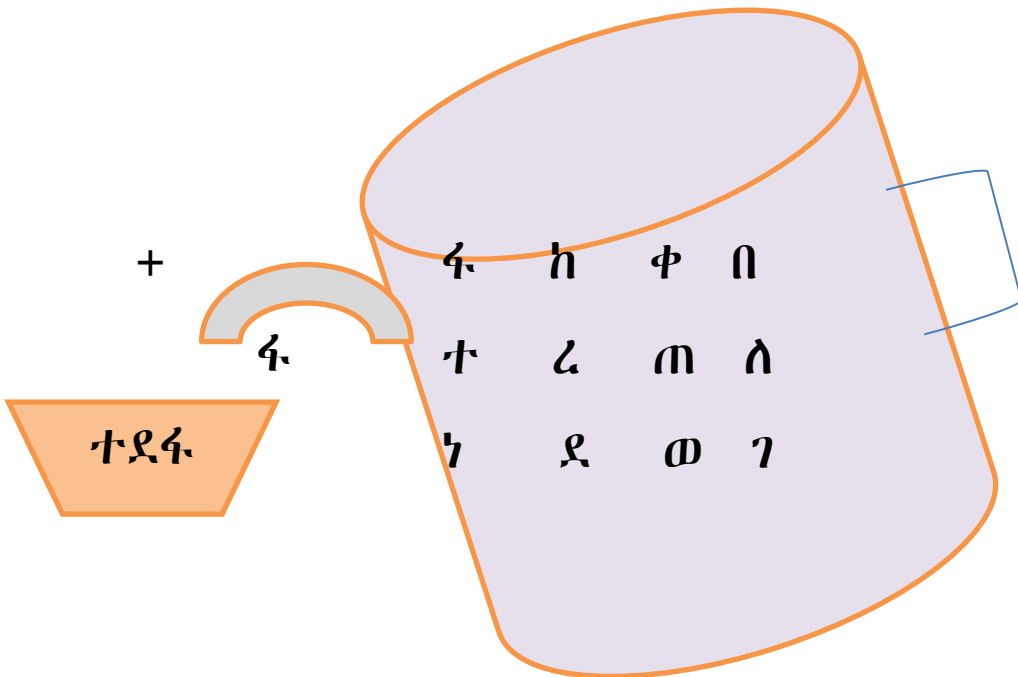

ባለሁለት ሆሄ ቃላት	ባለሶስት ሆሄ ቃላት
ምሳሌ:- ፋፋ	ምሳሌ:- ተደፋ
1.	1.
2.	2.
3.	3.
4.	4.
5.	5.

ዐረፍተ ነገር

መልመጃ

1. በምሳሌው መሠረት በሳጥኑ ውስጥ ያሉትን ቃላት በማጣመር ዐረፍተ ነገር ጻፉ።

<p>ሜላት ዑመር ናኦል ማህሌት</p>	<p>እርሳስ ብስኩት ወተት ትምህርት ቤት ጭማቂ</p>	<p>በላ ሄደ ገዛች ጠጣች</p>
-------------------------------------	---	----------------------------------

ምሳሌ:- ሜላት ወተት ጠጣች።

1. _____ ።
2. _____ ።
3. _____ ።
4. _____ ።

ንግብ

መልመጃ

ከዚህ በታች የቀረበውን ምንግብ መምህራችሁ በሚያዟችሁ መሰረት አንብቡ።

አስተዋዩ ቢራራ

በአንድ ትንሽ ከተማ የሚኖሩ ሀብታም ባልና ሚስት ነበሩ።
 ቢራራ የሚባል ልጅ ነበራቸው። ቢራራ ጎበዝ ተማሪ ነው።
 የከተማው ሰዎች ፈላስፋው ቢራራ እያሉ ይጠሩታል።
 ፈላስፋው የሚሉት ሁሉንም ነገር ቆም እያለ ስለሚያስተውል
 ነው። ነፍሳትን አስተውሎ ማየት ይወዳል። የቤት ስራውን
 ይሰራል። ማታ ማታ ቤቱ በር ላይ በመቀመጥ ኮከቦችን
 መቁጠር ያስደስተዋል። እናትና አባቱ በመስኮት ይመለከቱታል።

የክለሳ ጥያቄዎች

1. በሳጥኑ ውስጥ ያሉትን ሆሄያት በማጣመር አምስት
 ዐረፍተ ነገሮችን መስርቱ።

ሶስና	መፅሐፍ	በላ
ሙሐመድ	ብርቱካን	ጠጣች
ብሩክ	ወተት	ገዛ
ኢልሃን	ሙዝ	አነበበች

1. _____
2. _____
3. _____
4. _____

በቃላቱ ውስጥ የሚገኙትን ቅጥያዎች ለይታችሁ ጻፉ።

1. ተነሳች= _____

2. ሮጠች= _____

3. ወደቀች = _____

4. ሰማች= _____

5. ጠጣች= _____

ምዕራፍ ሰባት ተረት

የምዕራፍ አላማዎች

ተማሪዎች ከዚህ ምዕራፍ ትምህርት በኋላ፦

- ያዳመጣችሁትን ምንባብ ትተርካላችሁ፤
- በቃላት ውስጥ ያሉትን ፊደላት በማጣመርና በመነጠል ታነባላችሁ፤
- በፅሁፍ ውስጥ አዳዲስ ቃላትን ታነባላችሁ፤
- ለቃላት ተቃራኒ ፍቺ ትሰጣላችሁ
- አጫጭር አረፍተ ነገሮችን ትመሰርታላችሁ፤
- ከቃላት ላይ ቅጥያዎችን ትነጥላላችሁ።

ማዳመጥ

ምንባብን አዳምጦ መልዕክቱን መተረክ

ዶሮ እና ጭልፊት

- ❖ ቅድመ ማዳመጥ ጥያቄ
- ✓ ስዕሉን በማየት ታሪኩ ስለምን እንደሆነ ተናገሩ?



❖ አዳምጦ መናገር

መልመጃ

የሚከተሉትን ጥያቄዎች በአዳመጣችሁት ታሪክ መሠረት በቃል መልሱ::

1. ተረቱ ስለምን ያወራል?
2. ዶሮ ከጭልፊት መርፌ የተዋሰኘው ለምንድን ነው?
3. ጭልፊትና ዶሮ ለምን ተጣሉ?

4. ዶሮ ከነጫጨቶቿ መሬት ስትጭር የምትውለው ለምንድን ነው?

5. ከተረቱ ምን ተማራችሁ?

ኩየቃላት ጥናት

መነጠልና ማጣመር

መነጠል			ማጣመር
ጨ	ረ	ቃ	ጨረቃ
ጨፍ	ኸ	ት	ጨፍኸት
ም	ን	ጭ	ምንጭ
መ	ጥ	ጨፍ	መጥጨፍ

ማጣመር	መነጠል		
ጨስ	ጨ	ስ	
ጭላጭ	ጭ	ላ	ጭ
ልዋጭ	ል	ዋ	ጭ
ጫጫት	ጫ	ጨፍ	ት

መልመጃ

1. የሚከተሉትን ቃላት በመነጠል ጻፉ።
2. ጭልፋ = _____
3. ጭማቂ = _____
4. ጨበጠ = _____
5. በልጨፍ = _____

1. የሚከተሉትን ቃላት በማጣመር ጻፉ።
1. ጨ መ ቀ = _____
2. ኸ ጨ ቀ = _____
3. ጨ ሰ ጠ = _____
4. ጨ ዋ ታ = _____
5. ጨ ረ ቃ = _____

 ንባብ

የሚከተሉትን ዐረፍተ ነገሮች ጥንድ ጥንድ በመሆን ደጋግማችሁ አንብቡ።

- ፀሐይ በምዕራብ ትጠልቃለች።
- ተክሎችን መንከባከብ አለብን።
- ተረት መስማት እወዳለሁ።
- ጊዜዬን በአግባቡ እጠቀማለሁ።

የሚከተሉትን ዐረፍተ ነገሮች መምህራችሁን በመከተል ድምጻችሁን ከፍ አድርጋችሁ አንብቡ።

- ሚጣ ተረት መስማት ትወዳለች።
- መምህራችን ተረት ነገረችን።
- አቡሽ ጎበዝ ተማሪ ነው።
- ውሃ ለጤናችን ጠቃሚ ነው።
- ህፃናት ሰላም በሰፈነበት አካባቢ ማደግ አለባቸው።

በቃላት ውስጥ ያሉ ቅጥያዎችን መነጠልና ማጣመር

ምሳሌ:-

ቅጥያዎችን መነጠል	ቅጥያዎችን ማጣመር
ተማረች = ተማረ-ች	ቀመሰ-ች= ቀመሰች
አጠናች = አጠና-ች	መጣ-ች= መጣች
ለበሰች =ለበሰ-ች	አጠበ-ች=አጠበች
ፈጩች = ፈጩ-ች	ቀመሰ-ች= ቀመሰች
ታጠበች = ታጠበ-ች	ጨመረ-ች= ጨመረች

መልመጃ

1. በሚከተሉት ቃላት ውስጥ የሚገኙትን ቅጥያዎች በመነጠል ጻፉ።

ሀ.ነበረች= _____

ለ.ሰበረች= _____

ሐ.አዳነች= _____

መ.ሰወረች= _____

ሠ.ፈለገች= _____

2. በሚከተሉት ቃላት ላይ ቅጥያዎችን በመጨመር ጻፉ።

ሀ. ከፈለ= _____

ለ. ተገኘ= _____

ሐ. ጎተተ= _____

መ. ፈለገ= _____

ሠ. ጠጣ= _____

መጻፍ

የመጨረሻ ድምፃቸው ተመሳሳይ የሆኑ ቃላትን መመስረት ምሳሌ፡- “ጨ”ን መጨረሻ ላይ በማምጣት ቃላት መመስረት

1. መነጨ
2. ተጋጨ

መልመጃ

በምሳሌው መሰረት “ጨ” ን በቃል መነሻና መጨረሻ ላይ በማምጣት አምስት ቃላትን መስርቱ።

“ጨ” በቃል መነሻ	“ጨ” በቃል መጨረሻ
1.-----	1. -----
2.-----	2. -----
3.-----	3. -----

ማዳመጥ

አንበሳና አይጥ



አዳምጦ መናገር

መልመጃ

ባዳመጣችሁት ምንባብ መሠረት ለሚከተሉት ቃላት በቃላችሁ ፍች ስጡ።

1. ነቃ
2. ጫካ
3. ተደሰተ

የቃላት ጥናት

መነጠልና ማጣመር

መነጠል			ማጣመር
ግ	ራ	ኝ	ግራኝ
ስ	መ	ኝ	ስመኝ
ተ	መ	ኒ	ተመኒ
ፍ	ጠ	ኒ	ፍጠኒ

ማጣመር	መነጠል		
ፈጥኔ	ፈ	ጥ	ኔ
ለማኙ	ለ	ማ	ኙ
ተመኘ	ተ	መ	ኘ
አገኘ	አ	ገ	ኘ

መልመጃ

በሚከተሉት ቃላት ውስጥ ያሉትን ሆሄያት ነጣጥላችሁ በመፃፍ ደጋግማችሁ አንብቡ።

1. ተረኛ _____
2. ተሸኘ _____
3. መገኛ _____
4. ትንኝ _____
5. ሰኞ _____

መጻፍ

መልመጃ

የሚከተሉትን ሆሄያት በማጣመር ቃላት ጻፉና ደጋግማችሁ አንብቡ።

1. ተ መ ኙ = _____
2. ተ ገ ኘ = _____
3. አ ማ ኝ = _____

የቃላት ፍቺ

ለቃላት ተቃራኒ ፍቻቸውን መስጠት

1. ብርሃን = ጨለማ
2. ሰጠ = ተቀበለ
3. ረጅም = አጭር
4. ቀጭን = ወፍራም
5. ፈሪ = ደፋር

መልመጃ

የሚከተሉትን ቃላት ከተቃራኒ ፍቻቸው ጋር በማዛመድ መልሱ።

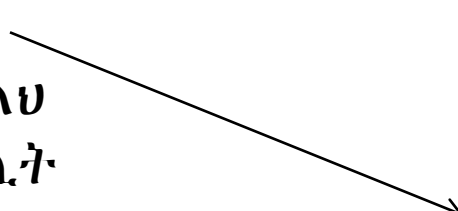
- | | |
|---------|--------|
| 1. ጎዳ | ሀ. ትንሽ |
| 2. ብልህ | ለ. ቀን |
| 3. ሌሊት | ሐ. ሞኝ |
| 4. ለስላሳ | መ. ጠቀመ |
| 5. ትልቅ | ሠ. ሸካራ |
- 

📖 ንባብ

የሚከተለውን ምንባብ መምህራችሁ ሲያነቡላችሁ እናንተም ጽሁፉን እያያችሁ ተከትላችሁ አንብቡ።

ብልጧ ጦጢት

በድሮ ጊዜ ጦጣና ጅብ በአንድ ጫካ ውስጥ ይኖሩ ነበር። ጅቡ ጦጣን ለመብላት አሰበ። ጦጣንም ጠራት። አሞኛል ጠይቂኝ አላት። ጦጣም ለመጠየቅ ሄደች። ራቅ ብላ “ተሻለህ አያ ጅቦ?” አለችው። “እኔ አሞኛል ገብተሽ ጠይቂኝ” አላት። ጦጢትም በሩ ላይ ቆማ ስታዋራው ቆየች። ጅቡ ለመብላት “አንጠራራኝ” ብሎ ዘሎ ሲይዛት ሲል ጦጢትም “እኔንም ሰው ጠራኝ” ብላ ዘላ ዛፍ ላይ ወጣች።

መልመጃ

1. በምሳሌው መሰረት አጫጭር ዐረፍተ ነገሮችን መስርቱ።

ሀ. ተረት = ህጻኑ ተረት መስማት ይወዳል።

ለ. ተናገረ = _____ ።

ሐ. ሰማ = _____ ።

መ. ዛፍ = _____ ።

ሠ. አወቀ = _____ ።

2. ቃላትን ከቅጥያው ጋር በማጣመር አዛምዱ።

ምሳሌ፡- ወቀጠ - ኛ = ወቀጠኛ

1. ደበቀ - ኛ = _____

2. ጠየቀ - ኛ = _____

3. መረጠ - ኛ = _____

4. ቆረጠ - ኛ = _____

5. አወቀ - ኛ = _____

መጻፍ

መልመጃ

ከላጥኑ ውስጥ ያሉትን ቃላት በማጣመር አምስት አረፍተ ነገሮችን መስርቱ።

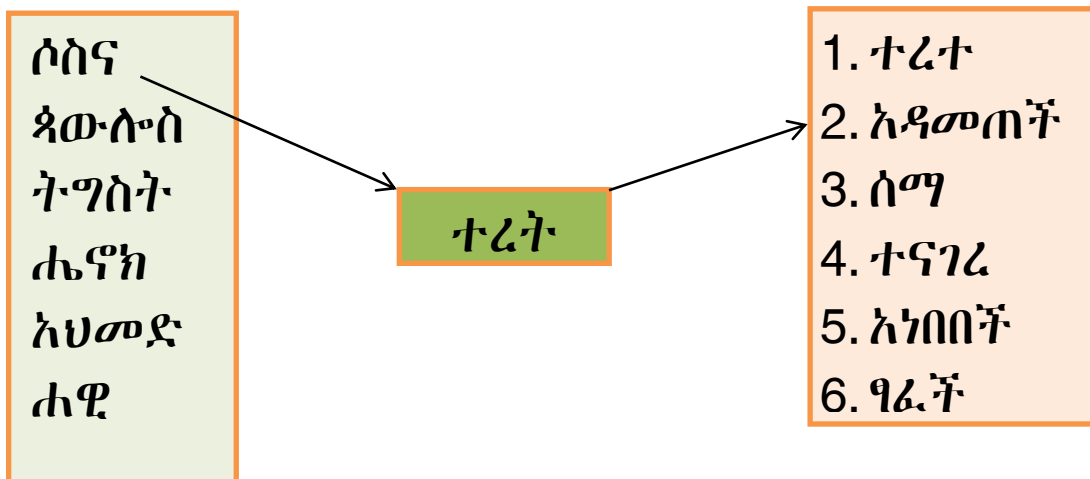

ምሳሌ:- ሶስት ተረት አዳመጠች።

- 1. _____ ::
- 2. _____ ::
- 3. _____ ::
- 4. _____ ::
- 5. _____ ::

 **ንባብ**

በጥንድ በመሆን ደጋግማችሁ አንብቡ።

- ሐና ጎበዝ ተማሪ ናት።
- መቅደስ ቤተሰቧን በስራ ታግዛለች።
- ከድጃ በህብረት መስራት ትወዳለች።

የክለሳ ጥያቄዎች

1. የሚከተሉትን ቃላት በመነጣጠል ጻፉ።

ሀ. ተረተ = _____

ለ. ቃኘው = _____

ሐ. ጨበጠ = _____

2. የሚከተሉትን ሆሄያት በማጣመር ቃላት መስርቱ።

ሀ. ጨ ረ ሰ = _____

ለ. ጨ ለ ማ = _____

ሐ. ደ ወ ለ = _____

3. ለሚከተሉት ቃላት ተመሳሳይ ፍቺ ስጡ።

ሀ. አዳመጠ = _____

ለ. በጋራ = _____

ሐ. አዘነ = _____

መ. ሸጠ = _____

ሠ. ፈጠነ = _____

4. በሚከተሉት ቃላት አረፍተ ነገር ጻፉ።

ሀ. ጫካ = _____ ::

ለ. ጭማቂ = _____ ::

ሐ. ጨዋታ = _____ ::

ምዕራፍ ስምንት

ምግብ

የምዕራፉ አላማዎች

ተማሪዎች ከዚህ ምዕራፍ ትምህርት በኋላ፡-

- ምንባቡን በማዳመጥ ዋናውን ሀሳብ ትናገራላችሁ፤
- የምግብ አይነቶችን ዘረዘራችሁ ትናገራላችሁ፤
- ቃላትን በመነጠልና በማጣመር ታነባላችሁ፤
- የተለመዱ ቃላትን ታነባላችሁ፤
- ፍደላትን በማጣመር ቃላት ትመሰርታላችሁ።

ማዳመጥ

ምንባቡን በማዳመጥ ዋናውን ሀሳብ መናገር

"የተመጣጠነ ምግብ" በሚል የሚነበብላችሁን ምንባብ አዳምጣችሁ ጥያቄዎችን መልሱ።

❖ ቅድመ ማዳመጥ ጥያቄ

1. የምታውቋቸውን የምግብ ስሞች ተናገሩ።
2. ስዕሉን በማየት የሚደመጠው ምንባብ ስለምን ሊሆን እንደሚችል ገምቱ።



❖ አዳምጦ መናገር

ትዕዛዝ:- የአዳምጣችሁትን ምንባብ መሠረት በማድረግ የሚከተሉትን ጥያቄዎች በቃል መልሱ።

1. ህፃናት ጠንካራና ጤናማ እንዲሆኑ ምን ያስፈልጋቸዋል?
2. የተመጣጠነ ምግብ ያልወሰደቸው ሴት በመውለጃዋ ጊዜ ምን ችግር አጋጠማት?
3. ካዳመጣችሁት ምንባብ ምን እንደተረዳችሁ ተናገሩ።

🔒 የተለመዱ ቃላት

በምሳሌው መሠረት ባህላዊና ዘመናዊ የምግብ አይነቶችን ጻፉ።



🔑 ቃላት

መልመጃ

በምሳሌው መሠረት በቃላት መጀመሪያና መጨረሻ ላይ የሚመጡ ድምፆችን በመለየት አመልክቱ።

ምሳሌ፡- ምግብ = የቃሉ መጀመሪያ ድምፅ “ም” ሲሆን፣ መጨረሻው ደግሞ “ብ” ነው።

መጀመሪያ ድምፅ		መጨረሻ ድምፅ	
1.	በቆሎ= _____	_____	
2.	ባቂላ= _____	_____	
3.	ማንጎ= _____	_____	
4.	ጎመን= _____	_____	
5.	ቆስጣ= _____	_____	
6.	ሰላጣ= _____	_____	

የቃላት ጥናት

መነጠልና ማጣመር

መነጠል			ማጣመር
ተ	መ	ቸ	ተመቸ
ሰ	ለ	ቹ	ሰለቹ
አ	ን	ቺ	አንቺ
መ	ፍ	ቻ	መፍቻ

ማጣመር	መነጠል		
ሰምቹ	ሰ	ም	ቹ
ፈርቹ	ፈ	ር	ቹ
በላች	በ	ላ	ች
ሰማች	ሰ	ማ	ች

መልመጃ

1. በሚከተሉት ቃላት ውስጥ የሚገኙትን ሆሄያትን በመነጣጠል አሳዩ።

ሀ. ቁርስ = _____

ለ. ፓስታ = _____

ሐ. ገንፎ = _____

መ. ጭማቂ = _____

ሠ. ወተት = _____

2. የሚከተሉትን ተነጣጥለው የቀረቡትን ድምፆች በማጣመር አሳዩ።

ሀ. ፓ - ፓ - ያ = _____

ለ. ድ - ን - ኝ = _____

ሐ. ጎ - መ - ን = _____

መ. ጥ - ብ - ስ = _____

ሠ. እ - ር - ጎ = _____

3. በሚከተሉት ቃላት ውስጥ የሚገኙትን የተለመዱ ቅጥያዎች ለይታች አሳዩ።

ምሳሌ፡-

ምግብሽ = ምግብ -ሽ

ጠጣሽ = ጠጣ -ሽ

ቁርስሽ = ቁርስ -ሽ

1. ተነሳሽ = _____

2. ደክመሽ = _____

3. ጠየቀሽ = _____

4. አሳየሽ = _____

መጻፍ

በተመሳሳይ ሆኔ የሚጨርሱ ቃላትን አስምሩባቸው።

ምሳሌ፡- 1. ምጥን ሰላጣ ጎመን

ቅመም	ማንጎ	ሲባጎ
ሙዝ	ሙቅ	ሩዝ
በሶ	ጅሶ	በላ
ከሰል	ቅምሻ	ቅጠል
ኬኔቶ	ጠጥቶ	ጠባቂ

👂 ማዳመጥ

በመምህራችሁ “የዋሁ ቡጡ” በሚል ርዕስ የሚነበብላችሁን ምንባብ አዳምጣችሁ ጥያቄዎችን መልሱ።

❖ ቅድመ ማዳመጥ

1. ስዕሉን በማየት የሚደመጠው ምንባብ ስለምን ሊሆን እንደሚችል ገምቱ።
2. ሳይበስሉ የሚበሉ ምግቦችን አጥባችሁ ትመገባላችሁ?



❖ አዳምጦ መናገር

ባዳመጣችሁት ምንባብ መሠረት የሚከተሉትን ጥያቄዎች በቃል

መልሱ።

1. ቡጡ ሆዱን የታመመው በምን ምክንያት ነው?
2. ቡጡ ሆዱን እንዳመመው የተናገረው ለማን ነው?
3. ከምንባቡ ምን ተማራችሁ?

 ምንባብ

ቀጣዩን ምንባብ መምህራችሁ ሲያነቡላችሁ ካዳመጣችሁ በኋላ ጥንድ ጥንድ በመሆን በየተራ አንብቡ።

ምግብ

ምግብ ለሰው ልጆች እጅግ አስፈላጊ ነው። ሰዎች የተለያዩ ምግቦችን ይመገባሉ። የምግብ አይነቶች ብዙ ናቸው። እነዚህ ምግቦች በሶስት ይከፈላሉ። እነሱም፡- በሽታ ተከላካይ፣ ሀይልና ሙቀት ሰጪ እና ገንቢ ብለው ይከፈላሉ። በሽታ ተከላካይ የሚባሉት ሙዝ፣ ብርቱካን፣ ሎሚ፣ ማንጎ እና ሌሎችም ይገኙበታል። ማር፣ ድንች፣ ስኳር ድንች፣ ዳቦ... ሀይልና ሙቀት ሰጪ ይባላሉ። ወተት፣ እንቁላል፣ ስጋና ባቄላ ደግሞ ገንቢ ምግቦች ውስጥ ይመደባሉ።



መጻፍ

መልመጃ

1. በሠንጠረዥ ውስጥ ተዘበራርቀው የቀረቡትን ሆሄያት በማጣመር ዘጠኝ ቃላት መስርቱ።

ለ	ገ	መ	ች	ካ	ወ
ጎ	ው	ን	ፍ	ሮ	ተ
ዳ	ድ	ዝ	ፎ	ት	ል
ጣ	ቦ	ሩ	ሙ	ሽ	ባ

ምሳሌ:- ለውዝ

- 1. _____
- 2. _____
- 3. _____
- 4. _____
- 5. _____
- 6. _____
- 7. _____
- 8. _____
- 9. _____

2. በምሳሌው መሠረት የፊደላትን ቦታ በመቀያየር አዲስ ቃል መስርቱ።

ምሳሌ፡-

ሀ. ቀመረ = መረቀ

ለ. ከመረ = መከረ

ሐ. ለጋ = ጋለ

1. ሰገደ = _____

2. ቆረጠ = _____

3. ቀለጠ = _____

4. ረገጠ = _____

5. ረጠበ = _____

3. በምሳሌው መሠረት ከተሰጠው ቃል ፊደላቱን በመቀነስ ወይም ቦታቸውን በመቀያየር አዳዲስ ቃላትን ጻፉ።

ምሳሌ፡- ቀባጣሪ

- ቀጣሪ - ቀባ
- ቀባሪ - ቀጣ
- ቀሪ - ጣባ

ሀ. ቆረጣጠመ

1. _____

4. _____

2. _____

5. _____

3. _____

6. _____

 ንባብ

በሚከተለው ሳፕን ውስጥ ያሉትን የምግብ ስሞች በግላችሁ ደጋግማችሁ አንብቡ።

ብርቱካን	በቆሎ	ሙዝ	ዱባ
ድንች	ዳቦ	ሽንኩርት	ኑግ
ሰላጣ	ጎመን	ተልባ	ሽንብራ
ለውዝ	ካሮት	አተር	ፓፓያ
ባቄላ	አቮካዶ	ማንጎ	ምስር

 መጻፍ

ዶሮና አገልግሎቷ

ብዙ ሰዎች ዶሮን ለምግብነት ያረጋታል። በዋናነት እንቁላልዋን ለበርካታ አገልግሎት ያውሉታል። ለቀለምና ለፎቶግራፍ ስራ ይገለገሉታል። ለሳሙናና ለፀጉር ሻምፑ ቅባት ማዘጋጃ ያደርጉታል። የእንቁላሉን ቅርፊት ፈጭተው ከከሰል አመድ ጋር በመቀላቀል ደግሞ ኦሞ እና እቃ ማጠቢያ ሳሙና ለማዘጋጀት ይጠቀሙበታል።

መልመጃ

ከላይ ከቀረበው ምንባቡ ውስጥ ሦስት አጫጭር አረፍተ ነገሮችን እያወጣችሁ ጻፉ።

ምሳሌ:- ብዙ ሰዎች ዶሮን ለምግብነት ያረቧታል።

1. _____
2. _____
3. _____

የክለሳ ጥያቄዎች

1. ቀጥሎ ከቀረበው ቃል ውስጥ ያሉትን ሆሄያት ቦታ በመቀያየር ወይም በመቀነስ ሌሎች አዳዲስ ቃላትን መስርቱ።

ሀ. አረጋገጠ

- 1.-----
- 2.-----
- 3.-----
- 4.-----

ለ. አደረሰ

- 1.-----
- 2.-----
- 3.-----
- 4.-----

2. በቃል መጀመሪያና መጨረሻ ላይ የሚገኙ ድምፆችን በመለየት አመልክቱ።

	የመጀመሪያ ድምፅ	የመጨረሻ ድምፅ
ወረደ		
ቅርብ		
ጠረብ		
መጠጠ		
ደገሰ		

ምዕራፍ ዘጠኝ
የግል ንፅህና አጠባበቅ

የምዕራፉ አላማዎች

ከዚህ ምዕራፍ ትምህርት በኋላ
ተማሪዎች፡-

- ✓ ያዳመጣችሁትን ምንባብ መልዕክት በቃላችሁ ታብራራላችሁ፤
- ✓ ሆሄያትን በመጠቀም ቃላትን ትመሰርታላችሁ፤
- ✓ ድምፆችን በማጣመርና በመነጠል ታነባላችሁ፤
- ✓ ከግል ንፅህና ጋር የተያያዙ አዳዲስ ቃላትን ታነባላችሁ፤
- ✓ ቃላትን ትነጣጥላላችሁ፤ ታጠምራላችሁ።

ማዳመጥ

"በግል ንፅህና መጓደል የሚመጡ በሽታዎች" በሚል ርዕስ መምህራችሁ የሚያነቡላችሁን ምንባብ አዳምጣችሁ ጥያቄዎችን መልሱ።

❖ ቅድመ ማዳመጥ ጥያቄ

✓ በንፅህና መጓደል ምን ምን ችግሮች ሊከሰቱ ይችላሉ?



❖ አዳምጦ መናገር

1. የሚከተሉትን ጥያቄዎች ያዳመጣችሁትን ምንባብ መሰረት በማድረግ በቃል መልሱ።

- ሀ. የኮሮና፣ የአሜባና የታይፎይድ በሽታዎች የሚከሰቱት በምን ችግር ነው?
- ለ. ኮሮናን እንዴት መከላከል እንችላለን?
- ሐ. የኮሮና በሽታ የሚያጠቃው በየትኛው የእድሜ ክልል ያሉ ሰዎችን ነው?

መ. ከምንባቡን ምን እንደተረዳችሁ ተናገሩ።

2. ባዳመጣችሁት ምንባብና በምሳሌው መሠረት የሚከተለውን ሠንጠረዥ አሟልታችሁ ጻፉ።



ቀጥሎ የተሰጡትን ሆሄያት በመጠቀም በምሳሌው መሠረት አዳዲስ ቃላትን መስርቱ።

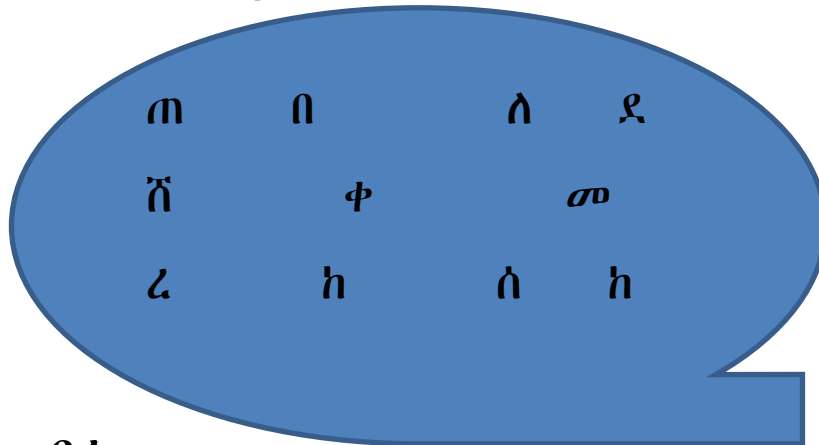

ምሳሌ:- ጠበቀ
መለሰ

1.	5.
2.	6.
3.	7.
4.	8.

→ የቃላት ጥናት

ሆሄያትን በማጣመርና በመነጠል ማንበብ

መነጠል			ማጣመር
ወ	ዳ	ጄ	ወዳጄ
ወ	ላ	ጁ	ወላጁ
ደ	ረ	ጀ	ደረጀ
ል	መ	ጂ	ልመጂ

ማጣመር	መነጠል		
ሳንጃ	ሳ	ን	ጃ
ተጎጂ	ተ	ጎ	ጂ
ፈራጅ	ፈ	ራ	ጅ
ቆንጆ	ቆ	ን	ጆ

መልመጃ

1. ተነጣጥለው የቀረቡ ድምፆችን በማጣመር ጻፉ።

ምሳሌ፡- ጀ - መ - ረ = ጀመረ

ከ - መ - ረ = ከመረ

አ - ማ - ረ = አማረ

ሀ. ጀ - በ - ና = _____

ለ. ጀ - ራ - ት = _____

ሐ. ቀ - ላ - ጁ = _____

መ. ለ - ም - ጄ = _____

ሠ. ጀ - ን - ያ = _____

2. ተጣምረው የቀረቡትን ቃላት በመነጣጠል ጻፉ።

ምሳሌ፡- ቁርስ = ቁ - ር - ስ

እራት = እ - ራ - ት

ሀ. ጥርስ = _____ መ. ፀጉር = _____

ለ. ልብስ = _____ ሠ. እግር = _____

ሐ. ጥፍር = _____

📖 ምንግብ

ከግል ንፅህና ጋር የተያያዙ አዳዲስ ቃላትን ማንበብ

የሚከተለውን ምንግብ መምህራችሁን እየተከተላችሁ ድምፃችሁን ከፍ አድርጋችሁ በጋራ አንብቡ።

ንፅህናን መጠበቅ

ንፅህናችንን ከጠበቅን ራሳችንን ከበሽታ እንከላከላለን።
ልብሶቻችንንና ሰውነታችንን በየጊዜው መታጠብ ይገባናል።
የቤታችንንና የአካባቢያችንን ፅዳትም ዘወትር መጠበቅ ይኖርብናል። ሁልጊዜ ከምግብ በፊትና በኋላ እጆቻችንን በሳሙናና በውሃ መታጠብ ያስፈልጋል። የምንጠጣውን ውሃ ማጣራት ወይም ማከም ይኖርብናል። የህመም ስሜት ሲሰማን ደግሞ ቶሎ ብለን ወደ ጤና ተቋም ሄደን መታከም አለብን።

መልመጃ

1. ለሚከተሉት ቃላት በምንግቡ መሰረት ፍቺ ስጡ።

- | | |
|------------|--------------|
| ዘወትር ----- | ማከም ----- |
| ማጣራት ----- | ጤና ተቋም ----- |

2. የሚከተሉትን አረፍተ ነገሮች ቀጥሎ በተሰጡት ቃላት አሟልታችሁ ጻፉ ።

ማጣራት	ጤና ተቋም	
ዘወትር	እጆቻችንን	ከበሽታ

1. ምግብ ከመብላታችን በፊት _____ በሳሙና መታጠብ አለብን።
2. የግል ንፅህናችንን _____ መጠበቅ ይኖርብናል።
3. ንፅህናችንን በመጠበቅ ራሳችንን _____ እንከላከላለን።
4. የምንጠጣውን ውሃ _____ ይኖርብናል።
5. የህመም ስሜት ሲሰማን ቶሎ ወደ _____ መሄድ አለብን።

፩ መጻፍ

ቅጥያዎችን መለየት

መልመጃ

1. በሚከተሉት ቃላት ውስጥ ተቀጥላ የገባችውን ቅጥያ “-ች” ከዋና ቃሉ ለይታችሁ ጻፉ።

ምሳሌ፡- ወሰደች ወሰደ - ች

- | | | | |
|----------|-------|---------|-------|
| 1. አጠበች | ----- | 4. ታመመች | ----- |
| 2. አፀዳች | ----- | 5. ቆረጠች | ----- |
| 3. አበጠረች | ----- | | |

2. በ“ጀ፣ ጄ፣ ጂ እና ጅ” የሚጨርሱ ሶስት ሶስት ቃላትን መስርቱ።

ጀ	ጄ	ጂ	ጅ
---	---	---	---

ምሳሌ፡-

አረጀ	ወላጄ	ነጂ	ደጅ
ፈጀ	ደጀ	ፈንጂ	ወላጅ

- | | | | |
|----------|----------|----------|----------|
| 1. ----- | 1. ----- | 1. ----- | 1. ----- |
| 2. ----- | 2. ----- | 2. ----- | 2. ----- |
| 3. ----- | 3. ----- | 3. ----- | 3. ----- |

 ማዳመጥ

"ሲመክሩት ያልሰማ" በሚል ርዕስ መምህራችሁ የሚያነቡላችሁን ምንባብ አዳምጣችሁ ጥያቄዎችን መልሱ።

❖ ቅድመ ማዳመጥ

1. የምታውቋቸውን የግል ንፅህና መጠበቂያ ዘዴዎችን ግለፁ? :

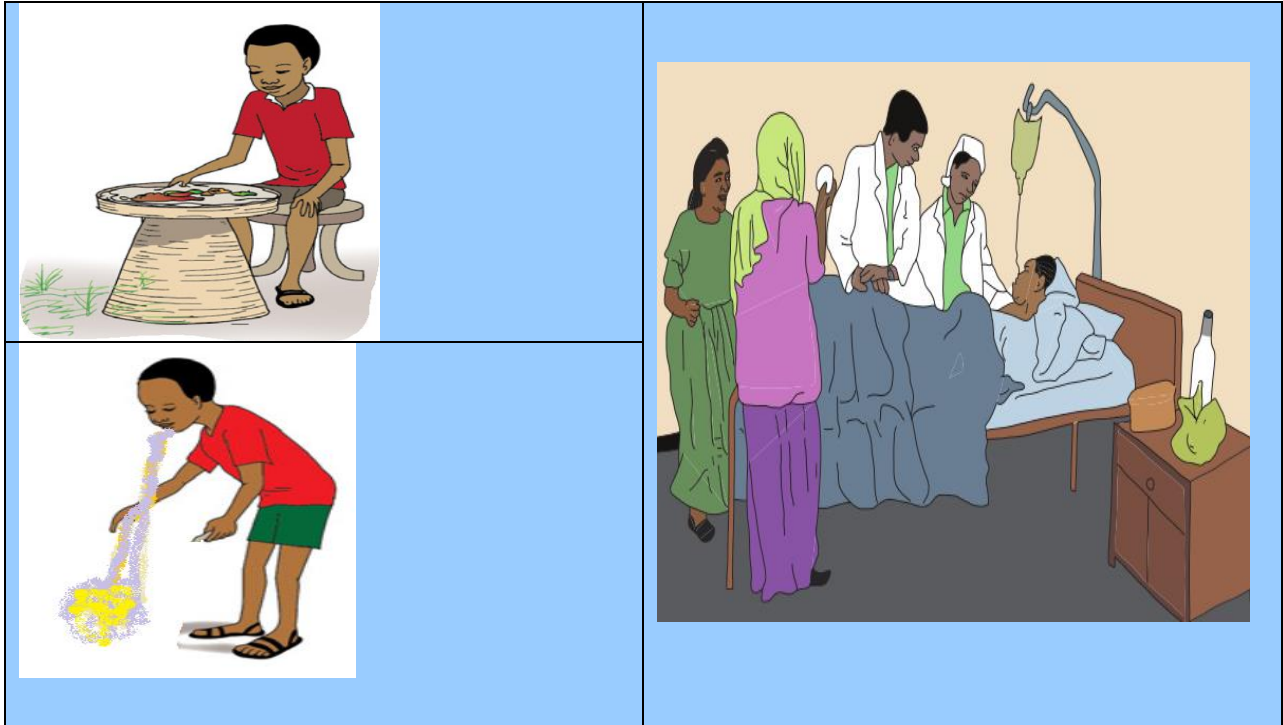

❖ አዳምጦ መናገር

ባዳመጣችሁት ምንባብ መሠረት የሚከተሉትን ጥያቄዎች በቃል መልሱ::

1. ሮማንና ሀናን ሁልጊዜ አማንን የሚመክሩት ምን እያሉ ነው?
2. አማን የታመመው ምኑን ነው?
3. አማን ለምን ያህል ጊዜ ትምህርት ቤት ቀረ?
4. ካዳመጣችሁት ምንባብ ምን ተማራችሁ?

ቆታ ቃላት

ሆሄያትን በመጠቀም አዳዲስ ቃላትን መመስረት

መልመጃ

በምሳሌው መሠረት በቃላቱ ውስጥ የተጓደሉትን ሆሄያት ከሳጥኑ ውስጥ በመምረጥ ቃላት መስርቱ።

አ	ደ	ቀ	ረ	ሰ	ጠ
ወ	መ	በ	ለ	ከ	ገ

- ምሳሌ:-
 ሀ. አ ___ ገ = አደገ
 ለ. ___ መቀ = ደመቀ
 ሐ. ሰመ ___ = ሰመጠ

1. ወደ ___ = _____
2. ጠረ ___ = _____
3. ደ ___ ቀ = _____
4. ___ ወከ = _____
5. መ ___ ጠ = _____
6. ወከ ___ = _____
7. ቀ ___ መ = _____
8. ___ ለጠ = _____
9. ጠ ___ ገ = _____

 ንባብ

ከግል ንፅህና ጋር የተያያዙ ቃላትን ማንበብ

ቀጣዩን ጽሁፍ በየተራ ድምጻችሁን ከፍ አድርጋችሁ በፍጥነት ደጋግማችሁ አንብቡ።

ልጆቹ የግቢውን ቆሻሻ አፀዱ።

አስቴር ፀጉሯን ታጠበች።

ሂባ ጥርሷን ቦረሸች።

ሳሚ ጥፍሩን ቆረጠ።

 ቃላት

ቃላትን መነጠልና ማጣመር

መነጠል		ማጣመር
እ	ጅ	እጅ
አ	ፍ	አፍ
ጆ	ሮ	ጆሮ
በ	ር	በር

ማጣመር	መነጠል	
ሮጠ	ሮ	ጠ
በላ	በ	ላ
ጠጣ	ጠ	ጣ
ተኛ	ተ	ኛ

መልመጃ

1. ተነጣጥለው የቀረቡ ሆሄያትን በማጣመር ባለሁለት ሆሄ ቃል መስርቱ።

ምሳሌ፡- ሄ - ደ = ሄደ

ሰ- ማ = ሰማ

1. ረ - ዳ = _____	4. ግ - ራ = _____
2. ቤ - ት = _____	5. ጥ - ሬ = _____
3. ወ. - ብ = _____	6. ፅ - ዱ = _____

2. ተጣምረው የቀረቡ ባለሁለት ሆሄ ቃላትን በመነጣጠል ጻፉ።

ምሳሌ፡- መጣ = መ - ጣ

ገላ = ገ - ላ

1. ግቢ = ----

2. ሠጠ = ----

3. ስም = ----

4. ልብ = ----

5. ብር = ----

መጻፍ

አዳዲስ ቃላትን መጻፍ

ከተሰጡ ቃላት ፊደላትን በመቀነስ፣ ቦታቸውን በመቀያየር ወይም በመደጋገም አዳዲስ ቃላትን መጻፍ

መልመጃ

በቃላት ውስጥ የሚገኙ ፊደላትን በመደጋገም አዳዲስ ቃላት ጻፉ።

ምሳሌ፡- መረቀ = መረረ፣ ቀረረ፣ ረቀቀ፣ ቀመመ

ገለጠ = ገጠጠ፣ ለጠጠ፣ ጠለለ፣ ጠገገ

1. ደረበ = _____ ፣ _____
2. አበረ = _____ ፣ _____
3. አቀደ = _____ ፣ _____
4. መከረ = _____ ፣ _____

ግንባብ

ከግል ንፅህና ጋር የተያያዙ ቃላትን ማንባብ

የሚከተሉትን አረፍተ ነገሮች መምህራችሁ በሚነግሯችሁ መሰረት ጥንድ ጥንድ በመሆን በየተራ አንብቡ።

ንጹህ አካባቢ ለጤናማ ኑሮ ያስፈልጋል።

ጥርሳችን በየእለቱ ካልፀዳ ሊበላሽ ይችላል።

አትክልትና ፍራፍሬዎችን አጥቦ መመገብ ያስፈልጋል።

ልብስን በውሃና በሳሙና በደንብ አጥቦ መልበስ ያስፈልጋል።

የክለሳ ጥያቄዎች

1. በቃላቱ ውስጥ የተጓደሉትን ሆሄያት ከላጥኑ ውስጥ በመምረጥ አሟሉ።

ሀ	ጥ	ብ	አ	ተ	ፀ	ዲ	በ	ት
ከ	አ	ን	ሀ	ያ	ስ	ባ	ማ	ድ

- | | |
|------------|------------|
| 1. ጥ ___ ብ | 4. አ ___ ባ |
| 2. አን ___ | 5. ንፀ ___ |
| 3. ___ ተማ | 6. ከ ___ ድ |

2. ተነጣጥለው የተፃፉትን ፊደላት በማጣመር ባለሁለት ሆሄ ቃል መስርቱ።

- | | |
|-----------------|-----------------|
| ሀ. ል- ጅ = _____ | መ. ሲ- ኒ = _____ |
| ለ. ሂ- ጂ = _____ | ሠ. ቀ- ን = _____ |
| ሐ. ኧ- ጄ = _____ | |

3. ተጣምረው የተፃፉትን ቃላት በመነጣጠል ጻፉ።

- | | |
|---------------|-------|
| 1. ሰው = ----- | ----- |
| 2. ልብ = ----- | ----- |
| 3. ብር = ----- | ----- |
| 4. ቤት = ----- | ----- |
| 5. ደግ = ----- | ----- |

ምዕራፍ አስር የቤት እንስሳት

የምዕራፉ አላማዎች

ከዚህ ምዕራፍ ትምህርት በኋላ ተማሪዎች፡-

- ያዳመጣችሁትን ጽሑፍ መልዕክት ከተጨባጩ ዓለም ጋር ታዛምዳላችሁ፤
- አዳዲስ ቃላትን ከፍ ባለ ድምፅ ትጠራላችሁ፤
- ባለሶስት ፊደል ቃላትን በማጣመርና በመነጠል ታነባላችሁ፤
- በአዳዲስ ሆሄያት የተመሰረቱ ቃላትን ታነባላችሁ፤
- ቅጥያዎችን ከዋና ቃል ላይ ትነጥላላችሁ፤
- አጫጭር ዓረፍተ ነገሮችን ትጽፋላችሁ።

ማዳመጥ

"ታማኙ ውሻ" በሚል ርዕስ መምህራችሁ የሚያነቡላችሁን ምንባብ አዳምጣችሁ ጥያቄዎችን መልሱ።

❖ **ቅድመ ማዳመጥ**

✓ በአካባቢያችሁ የሚገኙ የቤት እንስሳት ስሞችን ተናገሩ።



❖ **አዳምጦ መናገር**

መልመጃ

1. በምንባቡ መሠረት የሚከተሉት ጥያቄዎች የያዙት ሀሳብ ትክክል ከሆነ እውነት ካልሆነ ሐሰት በማለት በቃል መልሱ።

- ሀ. ውሻ ለማዳ የቤት እንስሳ ነው።
- ለ. ውሻ ባለቤቱን በታማኝነት አያገለግልም።
- ሐ. ውሻ ጅራቱን በማወዛወዝ ለባለቤቱ ፍቅሩን ይገልጻል።
- መ. ውሻ ወንጀለኛን አነፍንፎ የማግኘት ብቃት የለውም።
- ሠ. ውሻ በእንክብካቤ ካልተያዘ በሰዎች ላይ ጉዳት ያደርሳል።

1. የሚከተሉትን የቤት እንስሳት ስሞች ለምግብነት የሚያገለግሉና ለጭነት የሚያገለግሉ በማለት ለይታችሁ ጻፉ።

ግመል	በግ	ላም	አህያ	በቅሎ
ዶሮ	ፈረስ	ፍየል	በሬ	

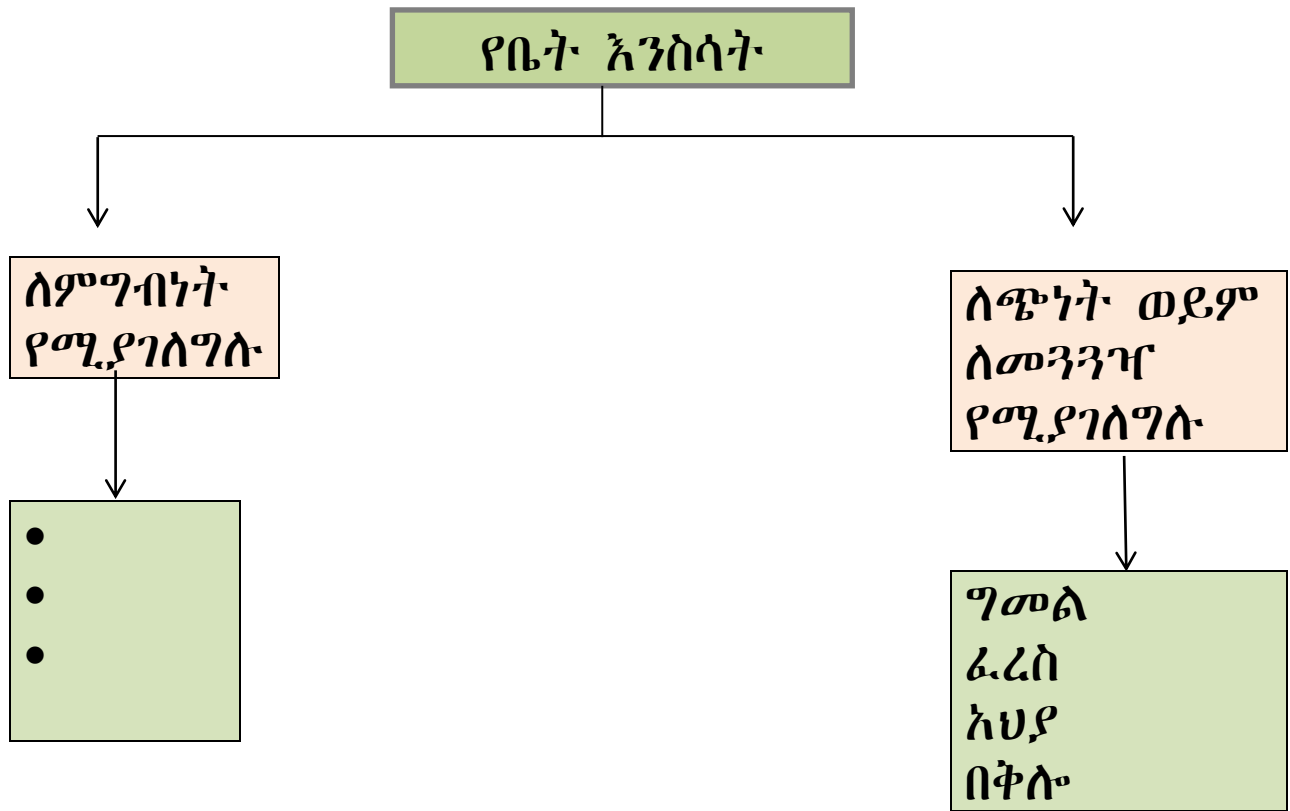

2. የመሰረታችኋቸውን አዳዲስ ቃላት ድምጻችሁን ከፍ አድርጋችሁ ጥሩ።

የቃላት ጥናት

ባለሰነት ፊደል ቃላትን ማጣመርና መነጠል

መነጠል			ማጣመር
ጋ	ባ	ኸ	ጋባኸ
ታ	ዝ	ገፍ	ታዝገፍ
ተ	ገ	ገር	ተገገር

ማጣመር	መነጠል		
ጋራኸ	ጋ	ራ	ኸ
ፈዝገፍ	ፈ	ዝ	ገፍ
ተገገር	ተ	ገ	ገር

መልመጃ

1. ተነጣጥለው የቀረቡ ሆሄያትን በማጣመር ጻፉ።

ምሳሌ፡- ፈ - ረ - ስ = ፈረስ

በ - ቅ - ሎ = በቅሎ

1. ፍ - የ - ል =

2. አ - ህ - ያ =

3. ግ - መ - ል =

4. ድ - መ - ት =

5. ጊ - ደ - ር =

2. ተጣምረው የቀረቡ ሆሄያትን በመነጣጠል ቃል ጻፉ።

ምሳሌ፡- ጫጩት = ጫ - ጩ - ት

ቡችላ = ቡ - ቸ - ላ

- 1. ወጠጤ =
- 2. ኮርማ =
- 3. ሙክት =

- 4. ጠቦት =
- 5. ጥጃ =

መጻፍ

ቅጥያዎችን መለየት

መልመጃ

1. ቃላቱን ከትክክለኛ ቅጥያዎቻቸው ጋር በማዛመድ ቃል መስርቱ።

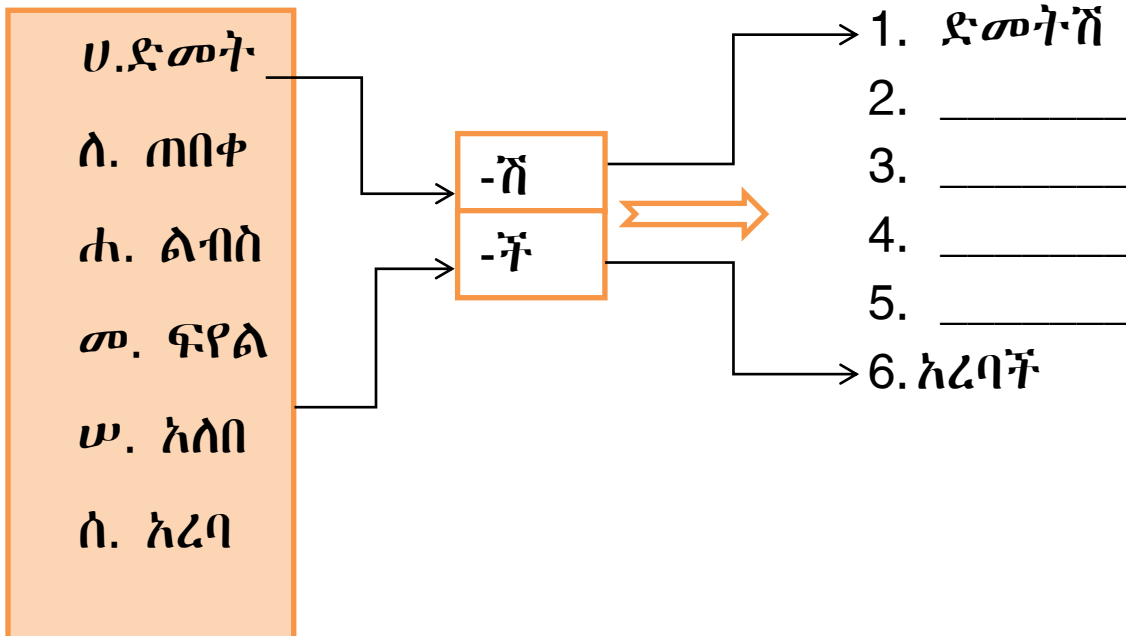

 **ንባብ**

የሚከተሉትን የእንስሳት ልጆች መጠሪያ ስሞችን በግላችሁ አንብቡ።

ዶሮ = ጫጩት	ድመት = ሙጭሊት
ፍየል = ግልገል	ወሻ = ቡችላ
በግ = ግልገል	ፈረስ = ግልገል
አህያ = ውርንጭላ	
ላም = እምቦሳ/ጥጃ	

 **ማዳመጥ**

"አሸናፊው ፈረስ" በሚል ርዕስ መምህራችሁ የሚያነቡላችሁን ምንባብ አዳምጣችሁ ጥያቄዎችን መልሱ።

❖ **ቅድመ ንባብ ጥያቄ**

1. ርዕሱንና ስዕሉን በማየት ምን ተገነዘባችሁ?
2. ስለፈረስ አገልግሎት ወይም ጠቀሜታ የምታውቁትን ግለፅ?

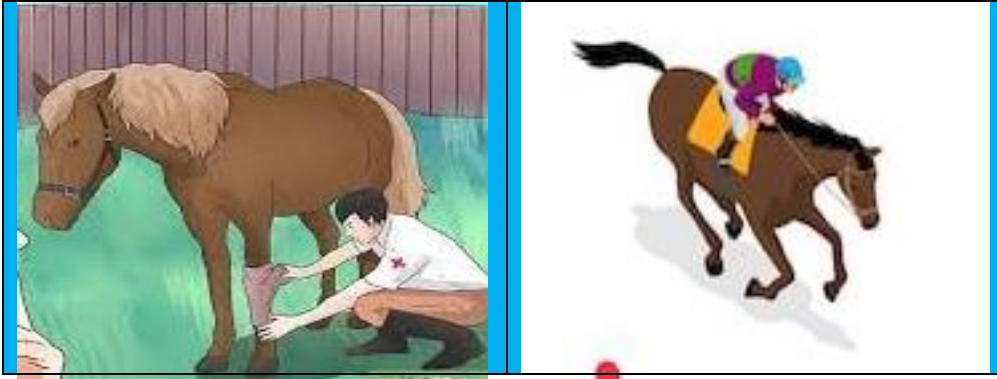

❖ አዳምጦ መናገር

መልመጃ

የሚከተሉትን ጥያቄዎች ባዳመጣችሁት ምንባብ መሠረት በቃል መልሱ።

1. ፈረሱ አሸናፊ የተባለው በምን ምክንያት ነው?
2. ፈረሱ እግሩን የተሰበረው ምን ሆኖ ነው?
3. ፈረሱን የሚንከባከበው ማን ነው?
4. አቶ ልዑል ፈረሱ እንደ ተሰበረ ምን አደረጉ?

📖 ምንባብ

የሚከተለውን ምንባብ መምህራችሁን ተከትላችሁ በህብረት አንብቡ።

የቤት እንሰሳት

የቤት እንሰሳት ለማዳ ናቸው። የቤት እንሰሳት የሚባሉት ድመት፣ ውሻ ፣ በግ፣ ላም፣ ፍየል፣ ፈረስ፣ አህያ፣ ዶሮ ወ.ዘ.ተ. ናቸው። እነዚህ እንሰሳት ለሰው ልጆች የተለያዩ ጠቀሜታዎችን ይሰጣሉ። ድመት አይጦችን ታባርራለች። ውሻ ቤትን ከሌባ ይጠብቃል። ላም ወተት ትሰጣለች። ፈረስ ለመጓጓዣነት ያገለግላል። በሬ ደግሞ ለእርሻ፣ ለስጋ፣ ቆዳው ለልብስ መስርያነት ያገለግላል።

መልመጃ

1. በምንባቡ ውስጥ የተሰመረባቸውን ቃላት በምንባቡ መሰረት መልሱ።

ሀ. ለማዳ ----- ሐ. ትሰጣለች -----

ለ. የቤት እንሰሳት ----- መ. ለመጓጓዣነት-----

2. በሳጥኑ ውስጥ ያሉትን ቃላት በመጠቀም ቀጥሎ ያሉትን ያልተሟሉ አረፍተ ነገሮች በትክክለኛው ቃል አሟልታችሁ ዓፋ።

ታባርራለች	ትሰጣለች	በሬ
ይጠብቃል	ፈረስ	

ሀ. ውሻ ቤትን ከሌባ _____ ።

ለ. _____ ለእርሻ፣ ለስጋና ለአልባሳት መስርያነት ያገለግላል።

ሐ. ድመት አይጥን _____ ።

መ. _____ ለመጓጓዣነት ያገለግላል።

ሠ. ላም ወተት _____ ።

ቆታ ቃላት

በአዳዲስ ሆሄያት የተመሰረቱ ቃላት መልመጃ

1. የሚከተሉትን የመጨረሻ ድምፃቸው ተመሳሳይ የሆኑ ቃላት ድምጻችሁን ከፍ አድርጋችሁ አንብቡ።

- | | | |
|-----|-----|-------|
| ወሰደ | ቀማኝ | ዕረፍት |
| ወደደ | ሰማኝ | ትምህርት |
| ወለደ | በላኝ | ምህረት |

2. በምሳሌው መሠረት በቃላት መጀመሪያና መጨረሻ ላይ የሚመጡ ሆሄዎችን ለይታችሁ ጥሩ።

ምሳሌ፡- ሰማዳ = የቃሉ መጀመሪያ ድምፅ “ለ” ሲሆን፣ መጨረሻው ደግሞ “ዳ” ነው።

	መጀመሪያ ሆሄ	መጨረሻ ሆሄ
ምሳሌ፡- ሰማዳ	ለ	ዳ
ጭነት		
ምግብ		
በቅሎ		
የቤት		
ጠባቂ		
ታማኝ		

መጻፍ

መልመጃ

1. በሚከተሉት ሠንጠረዦች ውስጥ ያሉትን ፊደላት በማቀናጀት አምስት ቃላት መስርቱ።

↓	አ	ጠ	ረ
→	ቀ	ላ	ጅ
	ደ		ም

ሰ	ል	ፍ
ሊ	ቅ	
ጥ	ር	ስ

1. _____
2. _____
3. _____
4. _____
5. _____

2. በምሳሌው መሠረት የሚከተሉትን የቤት እንስሳት ስሞች በመጠቀም አረፍተ ነገር ጻፉ።

ምሳሌ፡- ዶሮ እንቁላል ትጥላለች።

ፈረስ ለመጓጓዣነት ያገለግላል።

1. ፍየል፡-
2. በግ፡-
3. አህያ፡-
4. በሬ፡-

5. ግመል:-

📖 ንባብ

የሚከተሉትን አረፍተ ነገሮች ድምፃችሁን ከፍ አድርጋችሁ በትክክል አንብቡ።

ስምረት ታዛዥ ናት።
መኪናው ጋራዥ ገባ።
ሲሃም አጋዥ መፅሐፍ ተገዛላት።
እህቴ አጋዥ አትፈልግም።
እኔ ተክገፍ ተቀመጥኩ።

✍ መጻፍ

መልመጃ

በምሳሌው መሰረት ፊደላቱን በመቀነስ፣ በመደጋገምና በታቸውን በመቀያየር አዳዲስ ቃላትን ጻፉ።

ምሳሌ:- የተወለደበት

- ተለየ
- ተለተለ
- ለበደ

ተቀላቀለ

ሀ. _____ መ. _____
 ለ. _____ ሠ. _____
 ሐ. _____

የክለሳ ጥያቄዎች

1. በሚከተሉት ቃላት አረፍተ ነገር መስርቱ።
 ሀ. አሞራ፡-
 ለ. አይጥ፡-
 ሐ. ቀበሮ፡-
 መ. አደነ፡-
 ሠ. ሰረሰ፡-
2. በሚከተሉት ሠንጠረዦች ውስጥ ያሉትን ፊደላት በማቀናጀት አራት ቃላት መስርቱ።

አ	ገ	ሳ
በ		መ.
ደ	መ	ና

አ	ነ	ሰ
ገ	ከ	ነ
ኘ	ረ	ገ

3. በቃላት ውስጥ ያሉትን ቅጥያዎች ለዩ።

ሀ. መፅሐፍሽ =

ለ. እርሳስሽ =

ሐ. ቀረፀች =

መ. አነበበች =

ሠ. ወለደች =

4. ከላይ በቀረቡት ቃላት አጫጭር ዓረፍተ ነገሮችን መስርቱ።

ሀ.-----

ለ.-----

ሐ.-----

መ.-----

ሠ.-----

ዋቢ መጻሕፍት

ባህሩ ዘርጋው።(2010)። ዘርጋው መለስተኛ የአማርኛ መዝገበ ቃላት (2ኛ ዕትም)። አዲስ አበባ፣ ርኅሶት አታሚዎች።

ተስፋ ገ/ስላሴ። የአማርኛ የፊደል ገበታ።

ታለጌታ ይመር።(2010)። ሁለገብ መሠረታዊ የአማርኛ ቋንቋ መማሪያ አጋዥ መፅሐፍ፣ ከ1ኛ- 4ኛ ክፍል። አዲስ አበባ፣ ነጭ ሳር ማተሚያ ቤት ታተመ።

ታሪኩ ፋንታዬ።(2008)። አማርኛ ሁሉ ለሁሉ (ከመለስተኛ- ኮሌጅ)። አዲስ አበባ፣ ኢስት ትሬዲንግ ኃላ. የተ. የግ. ማህበር።

ትዕግስት ኃይሉ እና ሽጉጤ ተሾመ።(2007)። አማርኛ እንደአፍ መፍቻ ቋንቋ አንደኛ ክፍል የተማሪ መፅሐፍ። አዲስ አበባ

ኑሩ ኢብራሂም።(---)። ኤክስትራም አማርኛ፣ ከ1ኛ-4ኛ ክፍል። አዲስ አበባ፣ ኤክስትራም ሲሪየስ።

አላምረው ገ/ማሪያም።(2002)። የአማርኛ መማሪያ አጋዥ መፅሐፍ፣ ከ1ኛ-4ኛ ክፍሎች። አዲስ አበባ፣ አልታ ማተሚያ ቤት።

አባይነሽ ካሳ እና ተክሌ ወ/ገብርኤል።(2007)። አማርኛ እንደአፍ መፍቻ ቋንቋ የተማሪ መፅሐፍ። ደ/ብ/ብ/ህ/ክልል ት/ቢሮ።

ኤፍሬም አሰፋ፡፡(1992)፡፡ አዲሱ የአማርኛ መዝገበ ቃላት፡፡ አዲስ አበባ፣ ሜጋ ማተሚያ ኢንተርፕራይዝ ታተመ፡፡

እንግዳ ሙሉ-አለም፣ ሰለሞን ሐለፎም፣ ታደሰ እሸቱ እና ታሪኩ ፋንታዬ፡፡(1995)፡፡ የአማርኛ መማሪያ መፅሐፍ አንደኛ ክፍል፡፡ አዲስ አበባ፣ በት.መ.ማ.ማ.ድ ታተመ፡፡

ደበበ ኃ/ጊዮርጊስ፡፡(2002)፡፡ የአማርኛ መርጃ መፅሐፍ፣ ለ5ኛ እና ለ6ኛ ክፍል፡፡ አዲስ አበባ፣ አስቴር ነጋ አሳታሚ ድርጅት፡፡

ደበበ ኃ/ጊዮርጊስ(አርታኪ)፡፡(2005)፡፡ ሳባ የአማርኛ መዝገበ ቃላት (7ኛ ዕትም)፡፡ አዲስ አበባ፣ አስቴር ነጋ አሳታሚ ድርጅት፡፡

ዳንኤል ወርቁ፡፡(2011)፡፡ እውነተኛ ጓደኛ፡፡ አዲስ አበባ፣ አንክቡት አሳታሚ

ዳንኤል ወርቁ፡፡(2011)፡፡ አስተዋዩ ቢራራ፡፡ አዲስ አበባ፣ አንክቡት አሳታሚ፡፡

ዳንኤል ወርቁ፡፡(2011)፡፡ ዶሮ እና ጭልፊት፡፡ አዲስ አበባ፣ አንክቡት አሳታሚ፡፡

ቃላት ከነፍቻቸው

ቃላት ትርጉም

ሰወረች	ሸሸገች፣ ደበቀች፣ ሸፈነች፣ ጋረደች፣ ከለለች፣
ስንኝ	የግጥም አንድ መስመር
ቀራፂ	ቅርፅ የሚያወጣ ባለሙያ
ቀጨኔ	በአዲስ አበባ ከተማ የሚገኝ የቦታ ስም
ቁንጮ	ዋና፣ በመሃል ራስ ላይ ሳይላጭ የሚተው ፀጉር
ተቀኝ	ደረሰ፣ አሰበ ፣ ዘረፈ(ለገጥም፣ ለቀኔ)
ትራፊክ	አሽከርካሪዎች የትራፊክ ደንብን አሟልተው የሚያሸከረክሩ መሆናቸውን የሚቆጣጠር ፖሊስ
ቸለሰ	ጨርሶ አፈሰሰ፣ ከነበለ፣ ደፋ፣ አብዝቶ ጨመረ
ቻርት	መረጃዎችን በቀላሉ ለማንበብም ሆነ ለማወዳደር በሚያስችል መልክ በአኃዝ(በመስመር) አማካኝነት በአጭሩ በፅሁፍ ለመለየት የሚያስችል ዘዴ
ነውር	ክፉ ግብር፣ በአካል ላይ ያለ ጉድለት
አዚም	መተት፣ አስማት፣ አፍዝ አደንዝዝ
ካውያ	የልብስ መተኮሻ/ ማለስለሻ
ኮሌታ	አንገትጌ
ዛቢያ	የዶማ (የመጥረቢያ) እጅታ

ጨባጣ

በእጅ የሚጨበጥ ድንጋይ ፣ጦር

የአማርኛ የፊደል ገበታ

ግዕዝ	ካዕብ	ሣልስ	ራብዕ	ኃምስ	ሳድስ	ሳብዕ
ሀ	ሁ	ሂ	ሃ	ሄ	ሀ	ሆ
ለ	ሉ	ሊ	ላ	ሌ	ል	ሎ
ሐ	ሑ	ሒ	ሐ	ሔ	ከ	ሐ
መ	ሙ	ሚ	ማ	ሜ	ም	ሞ
ሠ	ሡ	ሢ	ሣ	ሤ	ሥ	ሦ
ረ	ሩ	ሪ	ሪ	ሪ	ር	ሮ
ሰ	ሱ	ሲ	ሳ	ሴ	ስ	ሶ
ሸ	ሹ	ሺ	ሻ	ሼ	ሽ	ሾ
ቀ	ቁ	ቂ	ቃ	ቄ	ቅ	ቆ
በ	ቡ	ቢ	ባ	ቤ	ብ	ቦ
ተ	ቱ	ቲ	ታ	ቲ	ት	ቶ
ቸ	ቹ	ቺ	ቻ	ቼ	ች	ቸ
ጎ	጑	ጒ	ጓ	ጔ	ጕ	጖
ነ	ኑ	ኒ	ና	ኔ	ን	ኖ
ኘ	ኙ	ኚ	ኛ	ኜ	ኝ	ኞ
አ	አ	አ	አ	አ	አ	አ
ከ	ከ	ከ	ከ	ከ	ከ	ከ
ኸ	ኸ	ኸ	ኸ	ኸ	ኸ	ኸ
ወ	ወ	ወ	ወ	ወ	ወ	ወ
ዐ	ዐ	ዐ	ዐ	ዐ	ዐ	ዐ
ዘ	ዘ	ዘ	ዘ	ዘ	ዘ	ዘ
ዠ	ዠ	ዠ	ዠ	ዠ	ዠ	ዠ

የ	ዩ	ዪ	ያ	ዬ	ይ	ዮ
ደ	ዱ	ዲ	ዳ	ዴ	ድ	ዶ
ጀ	ጁ	ጂ	ጃ	ጄ	ጅ	ጆ
ገ	ጉ	ጊ	ጋ	ጌ	ግ	ጎ
ጠ	ጡ	ጢ	ጣ	ጤ	ጥ	ጦ
ጨ	ጩ	ጪ	ጫ	ጬ	ጭ	ጮ
ጰ	ጱ	ጲ	ጳ	ጴ	ጵ	ጶ
ጸ	ጹ	ጺ	ጻ	ጼ	ጽ	ጾ
ፀ	ፁ	ፊ	ፋ	ፅ	ፈ	ፉ
ፈ	ፋ	ፊ	ፋ	ፈ	ፍ	ፎ
ፐ	ፑ	ፒ	ፓ	ፔ	ፕ	ፖ
ቨ	ቩ	ቪ	ቫ	ቬ	ቭ	ቮ

የፊደል ቅደም ተከተል

- ሀ. የመጀመሪያ ፊደል = ግዕዝ
- ሁ. ሁለተኛ ፊደል = ካዕብ
- ሂ. ሶስተኛ ፊደል = ሳልስ
- ሃ. አራተኛ ፊደል = ራብዕ
- ሄ. አምስተኛ ፊደል = ሀምስ
- ሀ. ስድስተኛ ፊደል = ሳድስ
- ሆ. ሰባተኛ ፊደል = ሳብዕ

የኢትዮጵያ ቁጥሮች

፩	1	፪	2	፫	3	፬	4	፭	5	፮	6	፯	7	፰	8	፱	9	፲	10
፲፩	፲፪	፲፫	፲፬	፲፭	፲፮	፲፯	፲፰	፲፱	፳	፳፩	፳፪	፳፫	፳፬	፳፭	፳፮	፳፯	፳፰	፳፱	፴
፳፩	፳፪	፳፫	፳፬	፳፭	፳፮	፳፯	፳፰	፳፱	፴፩	፴፪	፴፫	፴፬	፴፭	፴፮	፴፯	፴፰	፴፱	፵	50
፵፩	፵፪	፵፫	፵፬	፵፭	፵፮	፵፯	፵፰	፵፱	፶፩	፶፪	፶፫	፶፬	፶፭	፶፮	፶፯	፶፰	፶፱	፷	60
፷፩	፷፪	፷፫	፷፬	፷፭	፷፮	፷፯	፷፰	፷፱	፸፩	፸፪	፸፫	፸፬	፸፭	፸፮	፸፯	፸፰	፸፱	፹	70
፸፩	፸፪	፸፫	፸፬	፸፭	፸፮	፸፯	፸፰	፸፱	፿፩	፿፪	፿፫	፿፬	፿፭	፿፮	፿፯	፿፰	፿፱	፻	80
፻፩	፻፪	፻፫	፻፬	፻፭	፻፮	፻፯	፻፰	፻፱	፷፩	፷፪	፷፫	፷፬	፷፭	፷፮	፷፯	፷፰	፷፱	፺	90
፺፩	፺፪	፺፫	፺፬	፺፭	፺፮	፺፯	፺፰	፺፱	፻፩	፻፪	፻፫	፻፬	፻፭	፻፮	፻፯	፻፰	፻፱	፻፲	100

፻	100
፪፻	200
፫፻	300
፬፻	400
፭፻	500
፮፻	600
፯፻	700
፰፻	800
፱፻	900
፻፲፻	1000

